

LIVETOMBORD.SE

# Båtnytt



HALLBERG-RASSY 44  
VÄGAR TÄNKA NYTT

NUMMER 2 2017 • ÅRGÅNG 56 • 79:90 KR • 89:90 NOK • 9 EURO

TEST

**KAWASAKI  
STX-15F**  
Instegsskoter  
med massor  
av drag



TEST

**UTTERN D70**  
Grym bowrider



31 SIDOR  
BÅTTESTER  
**108**  
SIDOR

# 20 BÄSTA BÅTARNA

## ÅRETS SMARTASTE NYKÖP

REDAKTIONEN LISTAR  
SINA FAVORITER 2017



REPORTAGE

**BOOT 2017**  
Allt från  
jättemässan

REPORTAGE

**SWAN CLUB 50**  
Fantastisk  
jubileumsbåt

GUIDE

**SJÄLVSLÄENDE**  
Focken som gör  
jobbet åt dig

RESMÅL

**SEGLA TILL SKAGEN**  
Vi korsar havet till  
dansk pärla

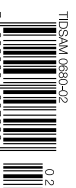

ISSN 0950-02  
7 138908 1 007999

BÅTNYTT • NUMMER 2 2017

UTTERN D70 • YAMARIN CROSS 54 BR • FINNMASTER HUSKY R5 • BOSTON WHALER 240 DAUNTLESS • KAWASAKI STX-15F • HALLBERG-RASSY 44 • JEANNEAU CAP CAMARAT 6.5 BR

THE PRINCESS V48  
EXPERIENCE THE EXCEPTIONAL®





**INA Marin AB**  
Tel. 08-732 03 60  
info@inamarin.se  
www.inamarin.se

  
**PRINCESS**  
CRAFTED IN PLYMOUTH, ENGLAND

FIND OUT MORE AT [WWW.PRINCESSYACHTS.COM](http://WWW.PRINCESSYACHTS.COM)

BUSTER PHANTOM

# BUSTER PHANTOM

Redefining the aluminium boat segment



YAMAHA svedea ecster

[www.yamaha-motor.se](http://www.yamaha-motor.se)

**Buster** POWERED BY  **YAMAHA**

# INNEHÅLL

Båtnytt nummer 2 2017



14 Badplattform



40 Nytänk av klassiskt varv



48 Billig bowrider

- 7** Ledare
- 8** Nyheter
- 14** **Test: Uttern D70**  
*Bra drag i ny bowrider*
- 20** **Duell: Yamarin 54 mot Husky R5**  
*Erfarenhet mot nytänk*
- 29** **Test: Boston Whaler Dauntless**  
*Fiskeplattform för lugnt vatten*
- 35** **Test: Kawasaki STX 15F**  
*Instegsmodell med drag*
- 40** **Test: Hallberg-Rassy 44**  
*Vägar förändra sig*
- 48** **Test: Jeanneau Cap Camarat 6.5 BR**  
*Mycket båt till vettigt pris*
- 55** **Boot Düsseldorf**  
*Vårens nyheter på jättemässan*
- 64** **Resmål: Skagen**  
*Bland sandrev och småhus*
- 70** **Club Swan 50**  
*Modern racer och cruiser i ett*
- 77** **20 bästa båtköpen**  
*Nyköpen som håller värdet*
- 87** **European Yacht of the Year**  
*Årets bästa segelbåtar utsedda*
- 91** **Självläande fock**  
*Enmanssegling på enklare sätt*
- 95** **Tekniknotiser**
- 98** **Krönika**
- 100** **Fem frågor**
- 102** **Tävling**
- 106** **Nästa nummer**



70 Jätteprojekt



91 Självläande fock



64 Dra till Danmark

# Design by Forbina



Forbina är en helsvensk kvalitetsbåt och tillverkaren tar ständigt fram nya smarta lösningar kombinerat med snygg design. Exempel på detta är de senaste modellerna i storlek 36 och 42 fot. En del vill ha allt i sin båt medan andra vill ha ut allt av sin båt. För den sistnämnda gruppen har vi utvecklat 36 CC/DC och 42 CC modellerna.

---

**VÄLKOMMEN TILL OSS PÅ FORBINABÅTAR  
I MONTER A41:31 PÅ "ALLT FÖR SJÖN" 3-12 MARS!**

---



**Forbinabåtar<sup>AB</sup>**

Nattvindsgatan 2, Karlstad | [www.forbina.se](http://www.forbina.se) | [info@forbina.se](mailto:info@forbina.se) | 054-85 01 00  
Återförsäljare: PS Marin, Spånga | 08-36 94 60

## VAD BLIR ÅRETS FARTUPPLEVELSE?

# VARFÖR ÅKA BÅT?



**MAX CARLGREN, CHEFREDAKTÖR**  
Tänkte se till att passera hundraknopsvallen med Swecat Racings Hypercat.



**MIKAEL MAHLBERG, REDAKTÖR**  
Befinner mig just nu på Nya Zeeland och ska åka jettbåt. Det kommer att gå undan.



**ANNA SANDGREN, REDAKTÖR**  
Jag ser också fram emot att köra Hypercat och nya busbåten från Nitra.



**ANDERS JEPSSON, ANNONSSÄLJARE**  
Följer redaktionen: Vart de vill, så fort det går!

**N**är det började regna på oss i snipan spände farsan upp en presenning över fören åt mig, brorsan och packningen. När vi gick på grund med segelbåten kom det en snubbe i eka, tog ett fall och drog loss oss med en liten utombordare. När vi fick den gamla fiskebåten att flyta och motorn gick igång åkte vi tills svänghjulet på MD2:an sprutade en vattenkaskad flera meter upp i luften.

När vi seglade till Åland satt vi framme i fören med föterna dinglande så att vågorna blötte ned oss. Förutom den gången när farsan skulle ta färjan över till Åland och möta upp segelbåten. Då somnade han på soldäck, vaknade på väg till Helsingfors och fick åka till Stockholm och kom ett dygn försenad till Mariehamn. När vi blev sjösjuka blev vi snart bättre.

**När min yngsta son har kört båten en stund lägger han sig i aktersoffan och somnar.** När vi stannar på en ö och badar ska det håvas och ibland fastnar en avlång liten fisk i nätet. När jag körde på en sten hade jag en extra propeller med mig. När vi kom iland på Stora Alholmen och himlen var blå och havet ännu blåare kröp ungarna ned i en grön algfylld slempöl på klipporna och njöt. När vi testade en båt fick vi bogsera en racerbåt som skjutit en kolv. När vi åkte över Ålands hav i en Buster stannade vi mitt på havet och åt mazariner. När jag såg Vinga fyr första gången brände jag näsan i solen. Därför.



*Max Carlgren*  
**CHEFREDAKTÖR  
MAX CARLGREN**

### REDAKTIONEN

# Båtnytt

**Prenumerera** – [www.dintidning.se/batnytt](http://www.dintidning.se/batnytt), Ring eller mejla vår kundtjänst 08-400 277 26, 09.00–17.00, [pren.bn@egmont.se](mailto:pren.bn@egmont.se), Helår, 12 nummer, 799 kr. Halvår, 6 nummer 419 kr.

**CHEFREDAKTÖR**  
Max Carlgren  
070-164 62 80  
[max.carlgren@egmont.se](mailto:max.carlgren@egmont.se)

**REDAKTÖR**  
Mikael Mahlberg  
076-537 66 78  
[mikael.mahlberg@egmont.se](mailto:mikael.mahlberg@egmont.se)

**REDAKTÖR**  
Anna Sandgren  
070-316 19 19  
[anna.sandgren@egmont.se](mailto:anna.sandgren@egmont.se)

**FORMGIVNING**  
Lena Laurén  
[lena.lauren@egmont.se](mailto:lena.lauren@egmont.se)

**ANSVARIG UTGIVARE**  
Philip Pereira Dos Reis

**FÖRETAGSANNONSER**  
Anders Jeppsson  
Tel: 08 -545 160 76  
[anders@sb-media.se](mailto:anders@sb-media.se)

**MARKNADSANSVARIG**  
Nina Lindh  
08-728 23 20  
[nina.lindh@egmont.se](mailto:nina.lindh@egmont.se)

**ÖVRIGA MEDVERKANDE**  
Karl Hallqvist  
Malcolm Hanes  
Joakim Hermansson  
Martin Ridne

**KORREKTUR**  
Aileen Florell

**VERKSTÄLLANDE DIREKTÖR**  
Per Kjellander

**TRYCK**  
Egmont Printing Service

**UTGIVARE**  
Egmont Publishing AB  
Organisationsnr:  
556046-9206  
Pyramidvägen 7  
169 91 Solna  
Telefon: 08-692 01 00  
Telefontid: 8.00-12.30  
ISSN 0005-6308

Båtnytt's material lagras elektroniskt. Externa skribenter, fotografer och tecknare måste meddela eventuella förbehåll mot detta. Utbetalt arvode inkluderar rätt till elektronisk publicering. För ej beställt material ansvarar ej. Eventuell skatt på vinster i tävlingar som anordnas av Båtnytt betalas av vinnaren.

Denna tidnings utlåning eller kopiering i förvärvssyfte förbjudes.  
Citera oss gärna men ange källan.  
Egmont Publishing behand-

lar kunduppgifter med modern informationsteknik och lagrar dessa för att kunna fullfölja kundrelationen samt för att kunna lämna erbjudande från Egmont eller från företag som samarbetar med Egmont.

Egmont Publishing publicerar ett hundratal magasin och webbplatser, som Hemmets Journal, Hus & Hem, Ica-kuriren, Kalle Anka, Vagabond, Bamse och KING Magazine. Därutöver har företaget en omfattande verksamhet inom böcker, spel, aktivitetsprodukter, event, e-handel och

content marketing. Företaget omsätter cirka 1,1 miljarder kronor och har cirka 300 medarbetare i Sverige.

Egmont är en stiftelse som omsätter cirka 14,7 miljarder kronor, och som delar ut mer än 100 miljoner kronor varje år för att bidra till att utsatta barn och ungdomar får ett bättre liv.

Läs mer på [www.egmont.se](http://www.egmont.se). We bring stories to life.

**EGMONT**  
Publishing

# NYHETER

Båtmässan i Göteborg



## NYA RYDS PÅ BÅTMÄSSAN

**R**yds premiärvisade senaste tillskottet F628 DC på Båtmässan i Göteborg. Vi var på plats vid avtäckningen och fick se en daycruiser med tydliga Ryds-linjer. Skrovet känns igen från tidigare modeller men inredningen är ny. I fören finns en ruff modell mindre som saknar ljusinsläpp på sidorna. Den rymmer en tvåmetersperson med sällskap men det är relativt



trångt. Du kliver ut och in genom en lucka och det finns en taklucka för ljusinsläpp. En bra detalj som vi fastnade för är räcket upp till fördäck som både stabiliserar framrutan och fungerar som ledstång när du ska upp och ned ur båten via fören. I aktern finns en u-soffa och bra plattformar för att kliva upp och ned ur vattnet när det är dags för ett dopp. Den mäter 6,25 meter på

längden och 2,34 meter på bredden och motorstyrkan rekommenderas mellan 115 och 150 hästar. Med en 115 hk hamnar priset på 395 000 kronor. Ryds visade även upp en liten styrpulpst vid namn 438 BF med höga fribord som kan riggas för fiske med en stol på fördäck.

[ryds.se](http://ryds.se)

## Första titten



**N**ordkapps nya bowrider är som mycket annat ritat av norske Espen Thorup. Den kommer i två utföranden, dels med glasfiberskrov under namnet Avant 705 och med aluminiumskrov under namnet 705 Ranger. Skroven är alltså i olika material och med lite olika beskaftenhet. Aluminiumvarianten har en vass v-botten på 24 grader. Plastskrovet får en mjukare och snällare känsla. Linjerna får mer utrymme på plastskrovet, Rangermodellen ser lite råare ut.

Inuti är de identiska så när som på små detaljer som att Ranger har lite annorlunda utformade ryggstöd

i aktersoffan och svarta räcken istället för rostfria. I fören finns en bra trappa ned till brunnen och höga räcken att hålla sig i. Sofan är ställd åt styrbordssidan, Nordkapp har valt att lägga dörren till sittbrunnen på babordssidan istället för mitt i konsolen. Det gör att konsolen framför föraren blir större och den kan rymma en toalett. Och visst kan den fungera i nödfall, men främst blir det en mycket bra stuv. Passagerarplatsens ryggstöd kan fällas framåt och inbyggt i konsolen finns en utfällbar skiva. Med denna utfäld mot aktersoffan och en dyna pålagd bildas en bra solbädd för en vuxen



eller två barn. Även i fören kan en iläggsskiva användas för att bygga en solbädd. Priset på mässbåten med glasfiberskrov låg på 535 000 kronor.

[nordkapp-boats.eu](http://nordkapp-boats.eu)





## Hantverk

**S**venska Manko 25 byggs av André Andersson, tredje generationens båtbyggare på västkusten. Denna kom till för att en kund ville ha en speciell båt med rak axel som fungerar att ha i vattnet året runt. André som vuxit upp i båtbyggaryrket tog sig an uppgiften och ritade och byggde Manko 25. Den första är levererad till kund, modellen som visades på mässan är byggd för hand av André utifrån de former han tagit fram för serieproduktion. Han gör allt själv utom själva plastningen av skrovet. Akterdäcket är stort och avgränsas med rostfria räcken. I hytten ryms två



sittande i stolar och 2-3 personer i en soffa. I ruffen finns sovplats för två och utrymme att installera spoltoilet till extra kostnad. I standardutrustningen ingår bland annat zipwake trimkontroll, gångvärmare, vindrutetorkare och elreglage. Grundpriset ligger på 799 000 kronor, för 75 000 till får du toa, dieselvärmare, kylskåp och kokmöjligheter. [langsjobat.se](http://langsjobat.se)

## Smart hytt

**S**venska Sandström har byggt båtar sedan 60-talet, men har inga problem med att tänka nytt. Vi fastnade för nya 565 CC som är en moderniserad hyttbåt. Skrovet känns igen sedan tidigare med en rejäl köl som ska ge kursstabilitet. Det roliga är att den i princip går att bygga om till en öppen båt med några enkla handgrepp. Akterkapellet får du knäppa loss på vanligt manér men takluckan i tyg lyfts enkelt bakåt, på ett ögonblick öppnar du upp taket och kan få in solen eller ställa dig upp och köra med god överblick.

Förbrunnen är stor med bra trapp-



steg. Här ryms även en sittplats där du placerar en eller två 25-litersdunkar med bränsle. På väg in i hytten finns bra handtag att hålla i, sittplatsen är rymlig och två snedställda bänkar rymmer fyra sittande, om än lite hopträngda. Priset är 255 000 kronor med en Honda 60 hk. [sandstrombatar.se](http://sandstrombatar.se)



# Den perfekta båtupplevelsen

Nyhet!

Vinnare av Best Of Boats 2016



## BELLA 700BR

Mercury F150 EXLPT



Sportig och praktisk familjebåt.

Pris från  
**469.700:-**

**BELLA**



**MERCURY**

## Kampanj 2017

**BELLA 550BR**

med Mercury F100 ELPT

Pris från **1.595 kr/mån** (279.900:-)



Spara  
**35.500:-**

# INTERBOAT

Marina upplevelser för alla

[www.interboat.se](http://www.interboat.se)

Dalarö 08-501 501 05

Luleå 0920-22 80 25

Danderyd 08-545 914 40

Skanstull 08-556 709 00

Karlshamn 0454-180 15

Örebro 019-31 12 00

Vi samarbetar med: **svedea** **Swedbank**



## Alu-mini

Arronet visade upp sina minsta båtar hittills i Göteborg, två styrypulpetar på 16 respektive 18 fot. Båda båtarna är byggda i Arronets rejäla stil. Friborden är riktigt breda och underlättar ombordstigning. Det är halkskyddat och genomgående rejält utan att kännas alltför grovt. Förare och passagerare sitter skyddade bakom en rejäl ruta i varsin stol. I aktern finns en soffa för passagerare och föröver finns ett par sittplatser till. Alla stuvor är rejäla, alla kanter är skyddade med lister så att du inte ska kunna göra dig illa och det finns rejäla räckverk



att hålla fast i både när du är ute och åker och när du ska ta dig runt i båten. 16-fotaren känns ganska bullig när den ligger på land, den är kort och bred med breda relingslister. 18-fotaren känns mer proportionerlig. Priset börjar på 282 900 kronor för Arronet 16 SP. [arronet.se](http://arronet.se)

## Fiskebowrider

Amerikanska Larson tar i sin nya LXH190 fasta på två populära trender: bowriderbåtar och fiske. LXH190 har en bred för som ska ge gott om utrymme i förbrunnen. På mässan hade man valt att visa den med fisketillalet: ett stort kastdäck i förbrunnen med en stol i mitten. Den går även att få med klassisk bowriderinredning med två soffor längs sidorna. Du kan även få ett sportutförande med wakeboardtorn. Just möjligheten att anpassa båten för olika användningsområden beskrivs som en av fördelarna.



I brunnen sitter förare och en passagerare i rejäla stolar med bra stöd i sidled. Aktersoffan rymmer tre personer, akter om soffan finns ett rejält utrymme för att antingen stå och fiska eller för att sätta på sig wakeboarden. Med en 200-hästars Mercury Verado är listpriset med Fish&Ski-paketet 499 000 kronor. [westgear.se](http://westgear.se)



# LEWMAR®

## STERN WINDLASS S900 OCH S2000

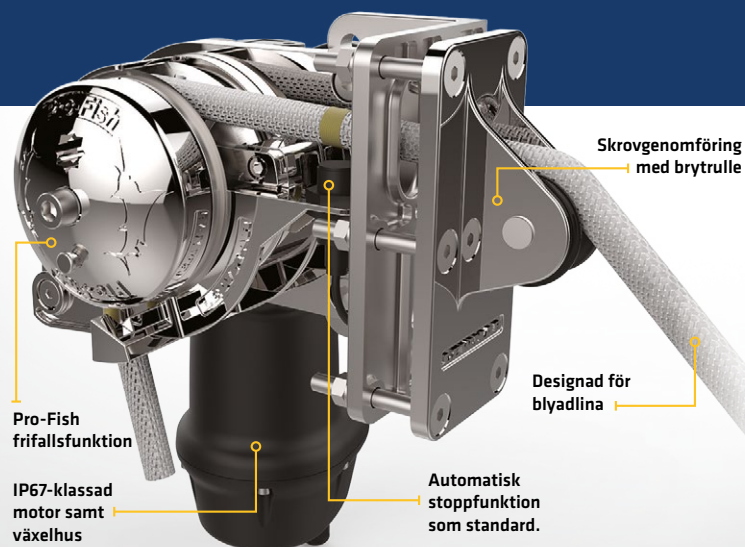

Lewmar S900 och S2000 är två nya 12V ankarspel som är speciellt utvecklade för aktermontage. Med stöd för frifall, blyad lina på 12-16mm och automatisk stoppfunktion som standard.

S900 har en 600W motor och lämplig för båtar upp till 32ft och S2000 har en 1000W motor och lämplig för båtar upp till 48ft.

Läs mer på [www.comstedt.se](http://www.comstedt.se)



Ankarspel



Ankare



Bogpropeller



Däcksluckor



Vinshar



Block



Styrning



COMSTEDT®



## Nytt märke

**S**edan årsskiftet marknadsför Selva båtar från cypriotiska Karnac under namnet Karnic by Selva. Företaget har byggt båtar på Cypern i drygt 20 år. På Båtmässan i Göteborg visade man fyra modeller, en liten styrpulp, två ruffade öppna båtar och en hyttbåt. Enligt tillverkaren går det att få dem inredda på flera olika sätt, de byggs i moduler och du kan själv sätta samman önskad inredning. SL600 är en sexmeters walk aroundmodell med ruff och höga fribord. Du kan lätt gå runt fram till fören på båda sidor och aktersoffan rymmer lätt fyra personer. SL702 är dryga metern längre (utan badplattform) och är godkänd för åtta passagerare. Även



här finns en ruff med två sovplatser och ett bord som även kan användas i sittbrunnen. Storm 2255 är en hyttbåt med medelhavsstuk, enkelt inredd med ruff för två och dörrar mot akterdäck. Båtarna är vita med detaljer i grått och har ett enkelt utseende utan att se billiga ut. Priset börjar på 451 000 kronor för den minsta, 688 000 kronor för SL702 och 634 000 kronor för Storm 2255. [selvamarine.se](http://selvamarine.se)

## Nya ribbar

**Z**odiac visade upp två nyheter i Göteborg, Pro 5.5 och Open 7. Båda modellerna har rejäla tuber och är anpassade för tuff körning. Förarplatsen i 5.5 är skyddad bakom en hög ruta och soffan har bra stöd även i sidled så att du inte riskerar att kastas av sitsen om du utsätts för sidokrafter. Konsolen går att fälla för att underlätta stuvning och sitsen i aktern går också att lätt fälla upp för att underlätta när du ska röra dig runt i båten. Lägsta priset på 5.5 är 269 900 kronor med en 75-hästare. Fullt utrustad och med en 115-hästare får du lägga på drygt 100 000 till.

Open 7 mäter sju meter, 1,5 meter mer än den mindre 5.5. Den har en



riktigt stor stuv i pulpeten med en smart lucka på framsidan vilken fälls utåt och uppåt. Här får du ned massor med saker och under durken går det att skjuta exempelvis vattenskidor bakåt. Behöver du komma åt går även denna pulpeta att fälla helt. Priset börjar på 579 900 med en Evinrude G2 150 hk, den fullsmetade utställningsbåten kostade 770 600 kronor med en G2 250 HO. [frydenbo-marine.com](http://frydenbo-marine.com)



# ERLANDSONS BRYGGGA

Stormarknaden för båtutrustning

# 20%

## Mässrabatt i våra butiker och webshop

### 3 - 26 mars 2017

Rabatten gäller hela sortimentet förutom redan nedsatta priser, netto- & kampanjpriser. Kan ej kombineras med andra erbjudanden.

**Ny!**

**Ny stormarknad öppnar  
i Haninge fredagen  
den 3:e mars!**



| Solna            | Kungens Kurva       | Sickla                                |
|------------------|---------------------|---------------------------------------|
| Bagartorpsringen | Stalandshuset       | Sickla Köp kvarter                    |
| Vardagar 9-19    | Vardagar 10-19      | Vardagar 10-20                        |
| Lördagar 9-15    | Lördagar 10-18      | Lördagar 10-18                        |
| Söndagar 10-14   | Söndagar 11-17      | Söndagar 11-17                        |
| Göteborg         | Västervik           | Haninge                               |
| Sisjön           | Gamla Pappersbruket | Yamaha Center                         |
| Vardagar 10-19   | Vardagar 10-17      | Albybergsringen 97                    |
| Lördagar 9-15    |                     | <b>Öppnar fredagen<br/>den 3 mars</b> |
| Söndagar 10-14   |                     |                                       |

[www.erlandsonsbyggga.se](http://www.erlandsonsbyggga.se) / 010-722 20 00



## Snygg DC

**G**randezza 25S är en sportig day-cruiser som är klassad för nio personer. Efter att ha klättrat runt en stund fastnar vi för ett par detaljer. Ruffen känns rejäl för att vara en dc på 7,5 meter. Den är inte jättestor men stora rutor i skrovsidan gör att det ändå känns luftigt. Sittbrunnen är stor och öppet disponerad. Mellan förarstolen och passagerarstolen är det massor av plats för att kliva upp och ned till fördäck och för att komma ned till ruffen. Nackdelen är att det bara är två personer som ryms att sitta här framme. En stor L-soffa samsas med kommod som rymmer ett pentry. Pentryt är dock extrautrustning och tillhör weekendpaketet som bland annat innefattar navigator, torkare, bog-



propeller, kyl, teak, kapell och bottenmålning och kostar 147 000 extra. Det vi gillar bäst är ändå solbädden i aktern. Soffans ryggstöd fälls lätt framåt och bildar då stöd till en superb plats att ligga och sola på. Badbryggan är rejäl men hamnar en dryg decimeter ovanför vattenytan, så du får använda stegen för att ta dig upp om du inte är vältränad. Båten kostar från 849 500 med en Volvo Penta V6-240, exklusive weekendpaket. [grandezza.fi/sv](http://grandezza.fi/sv)

## Rymligt

**S**aga 370 HT har en enorm öppen salong utan dörrar ut mot aktern. Den visades första gången förra året men det var första gången vi såg den med egna ögon. Och det är lätt att gilla det stora akterdäcket. Det elmanövrerade bordet sänks lätt ned och förses med en dyna för att skapa en stor solbädd. Ett rejält pentry under tak har bra kontakt med de som sitter och är hungriga i aktern. Förare och två passagerare sitter bekvämt vända framåt. Under däck finns en fin hytt i fören, mittkabin samt toalett. Toppfarten med en Volvo Penta D6 330 är 27 knop, men det är ingen idé att jaga toppfart med en Saga, den är byggd för att cruisa majestätiskt runt 20 knop. Komforten och byggkvaliteten är hög, det märks även på prislappen där det står 4,1 miljoner.

[sagaboats.no](http://sagaboats.no)



## Fiskeanpassad

**A**tantic Marine 780 Adventure är uppföljaren till 900 Adventure. Det är en båt för aktivt fritidsliv med två kojplatser i en ruff i fören och möjlighet att bädda upp för ytterligare två personer i hytten. Modellen, som visades på mässan, var extrautrustad med yttre styrplats (55 000 kronor), något som kan vara värt att satsa på om du ska ha den till fiske. På akterdäck finns smarta, lätt utfällbara bänkar i friboarden och diskreta spöhallare i relingen. Atlantic 780 känns som en smart fiskebåt som är utformad för att kunna säljas som vilken hyttbåt som helst. Kanske är tanken att den fisketokiga ska kunna locka med resten av familjen på köpet genom komfort och inte alltför mycket fiskedetaljer. Priset börjar på 495 000 kronor med en Mercury F150.

[atlanticmarine.se](http://atlanticmarine.se)

Mobile living made easy.

DOMETIC

SMARTAST.

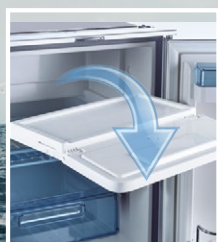

### DOMETIC COOLMATIC CRX

CRX 50, 65 & 80  
urtagbart frysfack!

Flushmonterad  
elektronisk termostat

Variabel  
kompressorhastighet

Dometic Scandinavia AB

[dometic.com](http://dometic.com)

[info@dometic.se](mailto:info@dometic.se)

SVERIGES ENDA BÅTFÖRSÄKRING MED GARANTI MOT DOLDA FEL

# "HEJ, JAG HAR UPPTÄCKT NÅGRA FEL PÅ BÅTEN JAG KÖPTE AV DIG."



Att köpa eller sälja en begagnad båt borde vara en smidig affär. Men det finns alltid risk för att fel upptäcks i efterhand.

Det är då du inser styrkan i Alandias nya garanti mot dolda fel. Den skyddar både köparen och säljaren mot större fel. Och bara Alandia Båtförsäkring ger er båda den tryggheten.

## GARANTIN GER DIG BLAND ANNAT:

- Skydd mot dolda fel i skrov, motor, drivlina, elektronik, mm.
- Ersättning för fel som kostar över 10 000 kr att reparera.
- Alandias besiktningsprotokoll för en grundligare båtgranskning.

LÄS MER PÅ [WWW.ALANDIA.SE](http://WWW.ALANDIA.SE) ELLER RING OSS PÅ 08-630 02 45.

PÅ BÅTÄGARENS SIDA SEDAN 1938

 **ALANDIA**  
FÖRSÄKRING

# SMART TÄNKT



*Med nya daycruisern D70 satsar Uttern på familjerymd före sportighet. Trots ett brett, högt skrov med raka skrovsidor och stäv ångar båten på som ett lok på raketbränsle.*

TEXT ANNA SANDGREN FOTO MAX CARLGREN

# UTTERN!





**V**i befinner oss i norska Larkollen för att under ett par testdagar köra Utterns fyra nya modeller inför 2017. Nyheterna består av en daycruiser, en bowrider och två hyttbåtar. Uttern, som startades i svenska Norrlångträsk på 60-talet, har precis som det mesta i båtbranschen förändrats radikalt under åren. Jag kan inte låta bli att jämföra med min egen trotjänare, Uttern 5000 AC. En sann 1980-talskioskmodell, som tagit mig till och från Stockholms övärld oavsett årstid sedan ett tiotal år tillbaka. När jag nu står framför årets nyheter, som ska ta den moderna Utternkonsumenten med storm, tvingas jag inse att min båt kvalar in i veteranbåtsklassen och att Utterns DNA förändrats i grunden (men jag hävdar fortfarande det storartade med denna praktiska båt och klassiska Utternsjäl).

Sedan 1996 ägs Uttern av amerikanska jätten Brunswick, som även äger bland annat Quicksilver, Sea Ray och Boston Wahler. Båtarna tillverkas däremot, som så många andra av dagens båtar i mellanklassegmentet, i Polen. Vårt fokus för dagen ligger på daycruisern D70 och till viss del bowridern T70. De delar skrov, men också inredningslayout akter om vindrutan. D70 är Utterns näst största daycruiser efter Uttern D77. När den kom för ett par år sedan imponerades vi av D77:ans utrymmen och genomtänkta familjekoncept. T70 är Utterns största bowrider hittills. Först studsar jag till vid synen av de ovanligt bulliga och höga stävorna. Sedan undrar jag hur de ska lyckas leverera utlovade goda och sportiga köregenskaper. Strax kommer jag bli översköld av överraskningar. I själva verket visar det



▲ De rejåla badplattformarna ger både snabb access ombord och skapar extra rymd vid solbadande.

◀ Förarplatserna på D70 och T70 är identiska. Ratten är vinkelbar, vindrutans skyddar väl och stolarna bekväma.





▲ Uttern har lyckats väl med planeringen. Köksdelen har det som krävs för att kunna laga till en bra middag och det är inte det minsta trångt.



▲ Aktersoffan kan lutas i tre steg: upprätt, 120 graders vinkel eller i solbäddsläge.

sig att Oslofjordens vatten är det enda som inte sköljer över oss. De breda, höga skroven skjuter effektivt sjön åt sidan. Trots höga vågor och lika höga och provocerande farter sitter vi helt torrt.

**Att kliva ombord via aktern och de fiffiga badplattformarna** är enkelt på båda modellerna. När jag nu kliver ombord på D70 är det via stäven och för den mindre smidiga kan steget ombord upplevas som högt. Här finns dock en rejäl pulpit med handtag på båda sidor att hålla sig i. Även fördäcket har en reling som fungerar väl som stöd.

För att kliva ner i båten öppnar man en liten dörr i vindrutan och fortsätter sedan nerför en smal trappa, placerad strax till babord om förarplatsen. Jag bänkar mig i förarstolen på D70 och konstaterar direkt att jag har nytta av mina långa armar. Avståndet mellan ratt och stol är i det längsta laget, även när jag skjuter fram stolen till max. Ratten är ställbar, vilket är något som många tillverkare idag tyvärr sparar in på. Instrumentbrädan har plats för en navigator på 9 tum. Till höger om ratten finns en mugghållare, ett 12-voltuttag och en usb-kontakt. Färgskalan går i kaffebrunt, vilket både ger ett nobelt intryck och minskar risken för bländande reflexer. Under båda konsolerna finns stuvutrymmen, som gjorda för att stoppa undan kuddar och packning.

Passagerarsätet erbjuder plats för två personer. Under sätet finns plats att placera en kyllåda. Ryggstödet är fällbart och i framåtfällt läge blir sätet en del av babordssidans soffa. I den u-formade soffan sitter sex personer bekvämt.

## ***I maxfarten på 44 knop ångar båten fram som ett äkta ånglokomotiv på raketbränsle***

En fiffig detalj är att ryggstödet i aktersoffan kan fällas i tre olika nivåer. Det inbjuder till extra soffhäng. Bakom soffans ryggstöd finns ett praktiskt inbyggt kapellgarage. Uttern har lyckats utnyttja precis varenda kvadratmillimeter. De förlängda badplattformarna är i nivå med akterdäcket – och fortsätter hela vägen ut mot motorn – och gör det enkelt att bara promenera rakt ut utan akrobatik. På styrbords sida, akter om förarplatsen, finns ett välutrustat kök, med Wallas-kokplatta, handfat och tryckvatten, samt skåp för förvaring.

**Chefredaktör Max Carlgren och jag kastar först loss** med D70 och jag drar igång Veradon. De 300 hästarna mullrar lovande när vi sicksackar oss ut mellan hummertinorna och styr mot öppet vatten. Jag är som sagt spänd på hur det bulliga och breda skrovet med den långa vattenlinjen, som går snudd på hela vägen fram till stäven, ska bete sig. När jag nu skjuter fram gasreglaget och vi snabbt



◀ D70 har en rymlig ruff med gott om plats för två personer att sova. Riktigt med ljusinsläpp och rymd.

passerar planingströskeln, blir jag positivt överraskad. Upp i maxfarten på 44 knop ångar båten fram som ett lokomotiv på raketbränsle. Färden är stabil och trygg. Visst, det krävs en hel del hästkrafter, men med 300-hästaren är det här en riktigt rolig båt att ratta. Förvånansvärt tyst går det också – och mycket torrt. I upp till 35 knop kan vi behålla normal samtalston, vilket inte är dåligt i en öppen båt. Allt sitter dessutom fast och vi slipper störande skrammel. Det märks att Uttern jobbat med både kvalitet och att skapa ett tystare skrov.

**Vi pressar båten hårt i vågorna från enorma oljetankers** och behöver bara sänka farten något och trimma in för att varken vi själva eller inredningen ska riskera att skakas sönder. I 40 knop flyger vi högt och landar sedan perfekt. Båten har en v-botten på 20 grader och i sidovind kan den kränga något, så det är klokt att välja till trimplan, som tyvärr inte ingår i standardutrustningen. En vettig marschfart hittar vi runt 30 knop. Det gäller även för T70, som är utrustad med en Verado på 250 hästar, med vilken vi når en maxfart på cirka 40 knop. Bränsleförbrukningen ligger i den här farten på cirka 1,5 liter per nautisk mil. Oavsett hastighet visar skrovet på goda och trygga sjöegenskaper. Häftigast är nog ändå att vi sitter så tryggt skyddade och inte får en enda vattendroppe på oss, trots alla provokationer, den starka vinden och de höga vågorna. Rekommenderad motorstyrka är 150-300 hästkrafter. Söker du en fartfylld upplevelse bör du satsa på minst 225 hästar.

Hur ser det då ut inne under D70:s tak? Vi drar ner på

farten och glider in bakom några skyddande öar. Jag slår av motorn och kliver in i ruffen, som är ovanligt stor och rymlig för att vara på en daycruiser under sju meter. Bidrar gör både den bulliga höga skrovformen, med raka skrovsidor och nära på lika rak stäv. Här finns inget av den där för segmentet så vanliga klaustrofobikänslan, som gör att man helst inte sover över i båten annat än enstaka nätter och därför främst använder utrymmet till förvaring. Tvärtom. Stora rutor i skrovsidor och rejäla rutor infällda i däckat ger ett ovanligt gott ljusinsläpp. Kojerna på 2,05 x 1,20 meter är både bekväma och har gott om utrymme på alla ledder. Är man fler än två personer som vill övernatta, går det bra att bädda ut den stora aktersoffan och sedan fälla upp kapellet. Ovanligt för storleksklassen är också att denna DC har ett separat och låsbart toalettutrymme. För min resliga kollega på nära två meter är det dock trångt att sitta på toalettstolen, men utrymmet får ändå med sina 1,15 meter i takhöjd mer än godkänt. Ett plus är också den öppningsbara ventilen som är infälld i fönstret.

**Allt akter om den väl skyddande vindrutan är alltså det** samma även på Uttern T70. Skillnaden är att boendet för två här är utbytt mot en riktigt rymlig och väl skyddad öppen förlig sittbrunn. Även om många helst söker skydd i lä bakom vindrutan under färd, är det här barnen brukar vilja sitta och njuta av fartvinden. De flesta vill dessutom sitta så långt föröver som möjligt. Att på en DC ha barnen uppe på däck kan skapa extra oro även för den mest stress-tåligen förälder, men i T70 är problemet så gott som bort-

**FAKTA**

**UTTERN D70 & T70**

**TEKNISK INFO**

- Längd** 6,99 meter
- Bredd** 2,55 meter
- Vikt** 1 550 kilo (torrvikt)
- Bottenvinkel** 20 grader
- Bränsletank** 280 liter
- Max antal personer** 8 (960 kilo)
- Rek motorstyrka** 150-300 hk

**TESTBÅTEN D70**

- Last** Två personer
- Motor** Mercury Verado 300 XL
- Maxfart** 44 knop
- Pris** Ca 720 000 kronor

**TESTBÅTEN T70**

- Last** Två personer
- Motor** Mercury Verado 250 XL
- Maxfart** 40 knop
- Pris** 654 780 kronor

**I KORTHET**

- + Värlutnyttjade utrymmen
- + Rymlig kabin (för T70 förlig sittbrunn)
- + Stabil gång
- Plastigt i vissa detaljer
- Förenas utseende

**OUTSPÅTT**

D70 och T70 är som gjorda för den som snabbt vill ut i skärgården, inte vill göra avkall på komfort och samtidigt få en båt med roliga köregenskaper. Ett lyckat och smart koncept som fortsätter Utterns färd in i det moderna båtlivet.

**INFO**

uttern.com



blåst. Förbrunnen kan också göras om till ett stort soldäck. Här finns utöver bekväma sittplatser inbyggda högtalare, LED-belysning och praktiska handtag att hålla sig i. Stuvutrymmen finns under bänkarna.

**D70 fortsätter spåret som Uttern slog in på redan med D77** och följer den rådande trenden inom daycruisers på sex till sju meter, det vill säga satsar på familj före sportighet. I fokus står komfort för alla, vilket uppnås genom ett brett, högt skrov med raka skrovsidor och stäv, där det är utrymmena som prioriterats. Både sittbrunn och kabin är ovanligt rymliga. Skrovsyskonet, bowridermodellen T70, bjuder på en djup förlig sittbrunn, som gjord för busiga barn att sitta tryggt i under färd. Jag är fortfarande inte beredd att byta ut min gamla Uttern 5000 AC mot en ny. Men att Uttern skulle ha sålt sin själ är heller inte sant. För med D70 och T70 lyckas Uttern förena den moderna båtconsumentens behov av komfort och sociala ytor med roliga och samtidigt trygga köregenskaper i en båt på mindre än sju meter. Men visst, det kan ta ett tag att vänja sig vid utseendet. R

***Uttern har lyckats utnyttja precis varenda kvadratmillimeter***

▲ Bowridermodellen är både cirka 100 kilo lättare och runt 100 000 kronor billigare. För dig som ofta dagfärdas med barn och sällan sover över, kan BR vara ett klokt alternativ.

## TRE KONKURRENTER

### AMT 230 BR

AMT 230 BR har en öppen fördurk som både gör det lätt att kliva ombord och att packa. Genomtänkta detaljer och en topphastighet på ca 50 knop gör den till en rolig båt.



### BELLA 700 BR

Bella 700 BR är en sportig och praktisk familjebåt. Snugg design och den för Bella BR typisk lutande vindrutan. Ett robust skrov gör körningen bekväm även i hård sjö. Kan utrustas med toa och pentry.



### ASKELADDEN C65 BR

Cockpiten i C65 BR är rymlig med inspiration från C65 Cruiser och rymmer sju personer. U-soffan kan enkelt göras om till en stor solbädd. Den förliga sittbrunnen är djup och rymlig med separat dränering.



# SMARTA, SNYGGA

*Aluminium med plastinnerliner, modern design, vassa sjöegenskaper och en tydlig flirt med både citymänniskan och sommarstugeägaren. Vi ställer Finnmasters nya Husky R5 mot den ett par år äldre och populära Yamarin Cross 54 BR.*

TEXT ANNA SANDGREN FOTO MARTIN RIDNE



# OCH SJÖVÄRDIGA



# Jag känner mig helt trygg och samtidigt lycklig över den fartkick som den här lilla båten ändå lyckas ge

**A**luminiumbåtar i femmetersklassen har de senaste åren seglat upp och etsat sig fast på svenska båtfolkets 5-i-topp-lista sett till popularitet och flitigt användande. De är redan något av det självklara valet för sommarstugeägare, fiskare och åretruntpendlare. Också som dagtursbåt med familj och vänner en solskensdag är plåtbåten ett allt hetare alternativ. Den oborstade ytan börjar dessutom bli alltmer finborstad i form av plastinnerliner och mer ombonad inredning. Det vill säga lite glassigare, lite snyggare och mer familjetilltalande – men också ömtåligare. En fördel är att båten blir tystare när utrymmet mellan skrov och innerliner skumfylls. Buster dominerade länge som det självklara valet. När jag för ett par år sedan först testade Yamarin Cross 54 BR skrev jag att Buster lär få det svettigt i kampen som den ultimata stug- och pendlarbåten. Nu får de svettas ännu mer. Förra året gav sig även Finnmaster in i plåtvärlden med sin Husky-serie och lagom till årets båtsäsong när minstringen i Husky-familjen båt-konsumenten. Vi fick chansen att både testköra och ställa Husky R5 mot den några år äldre – och storsäljande favoriten – Yamarin Cross 54 BR.

**Det kan sägas direkt, båda båtarna är genomtänkta och välbyggda.** De bjuder på sann körglädje, har en modern design och lämpar sig både för transporter och nöjesäkning. Såväl Yamarin som Huskyn är utrustade med varsin identisk 70-hästare från Yamaha och båda har rekommenderade motorstyrkor från 50-70 hästar. Efter att ha kört dem i såväl något stökigare havssjö, som kajkat runt bland bojar, grynnor och kobbar, framstår 70-hästarna som kloka val för den som gillar att köra båt. Största motoralternativet ger också chansen att lasta båten utan att riskera att körningen blir trist eller planingströskeln allt för lång, något som man lär uppskatta i det långa loppet. Vet du med dig att du hellre håller nere farten och inte kommer att lasta tungt är däremot 60-hästaren ett miljömässigt klokare val

och räcker till för att behålla tjusningen i båtåkandet. Båda skroven är mycket välkonstruerade. Att Yamarin kan bygga båtar med sjö- och fartegenskaper som imponerar vet vi redan. Att Finnmaster lyckats väl med sin Husky-serie står också bortom allt tvivel. När vi nyligen körde Husky R8 S, som når marknaden nu i vår, sparade vi inte på lovorden.

**Tanken är att R5 ska bli instegsmodellen i Husky-serien** genom att erbjuda en storbåtskänsla förpackad i en mindre båt. På 5,46 meter lyckas man få rum med både en riktigt bekväm förarplats och bra med utrymme för passagerarna, samtidigt som det fortfarande finns tillräckligt lastyta på fördäck för att sommarstugeägaren och skärgårdsbon ska vara nöjd. Designen är modern och kombinerar ett praktiskt tänk med sinne för snygga linjer och tilltalande färgsättning.

Jag bänkar mig vid den enkla och samtidigt snyggt avskalade förarplatsen. Den är välplanerad och genomtänkt med en modern färgskala i beige, vilket är bra för att undvika bländande reflexer vid kraftigt solljus. Den höga vindrutans bidrar till att ge båten dess stuk och – ska det visa sig – gör sitt jobb väl. Här sitter både förare och passagerare väl skyddade. Jag stör mig dock något på att vindrutans svarta överkant hamnar precis i ögonhöjd när jag halvstår upp och kör. Hade rutan varit något högre skulle det ha undvikits, men då hade det estetiska istället fått sig en törn. Instrumentbrädan är befriande fri från onödiga knappar och rymmer en stor plotter. Föraren sitter i en bekväm offshore-stol. Ett plus även för det vettiga fotstödet.

Passagerarplatsen är också försedd med samma sköna stol. I överkant på pulpeten finns en smart hylla som är indelad i två fack. Det närmaste rymmer två mugghållare. Facket som är placerat närmare vindrutans fungerar perfekt för att lägga mobilen och annat man vill ha lättillgängligt, men samtidigt skyddat. Passageraren har ett rejält handtag att hålla sig i om sjön går hög eller föraren är på bushumör.

Förarplatsen i Cross 54 BR är även den funktionellt



▲ Även det aktersta av aktern är välutnyttjat utrymme. Under babords badplattform döljer sig en stuv för ankare och tampar.



▲ Husky R5:s begränsade längd och bredd till trots upplevs båten ändå som rymlig. Gången i mitten är bred nog för smidig passage.



▲ Husky R5 är ett smart val för dig som vill förena modern design med funktionalitet och roliga köregenskaper.



## **FINNMASTER** HUSKY R5

**S**mart och smidig aluminiumhybrid med ett modernt formspråk. Lätt att kliva i och ur, höga fribord, smarta steg, praktisk fenderförvaring, bra med stuvutrymme. Ett öppet fördäck skapar

plats för både att lasta utrustning och packning, samt för den som vill fiska. En hög vindruta och bekväma offshorestolar ger bra komfort. Med en 70-hästare är köregenskaperna

trygga och samtidigt pigga. Ett modernt utseende i kombination med funktion gör Husky R5 till en modern båt med chans att attrahera nya målgrupper ut på sjön.



▲ Här sitter du som förare bekvämt i en offshorestol. Instrumentbrädan är grå/beige för att undvika blänkr. Här finns bra stöd för fötterna. Vindrutan gör sitt jobb väl.



▲ Fasta fenderfästen, halkskydd på gå- och sittytor, rejäla räcken och gott om stuvutrymme på durken ger Husky R5:s fördäck ett högt betyg.



## YAMARIN CROSS 54 BR

**N**ya Yamarin Cross 54 Bowrider är ett säkert kort i kampen om att vara den ultimata stug- och pendlarbåten i aluminiumhybridssegmentet.

En snygg design och ett väldesignat

skrov med hela 21 graders v-vinkel gör den lämplig även som en rolig dagturbåt. Här har sex personer bra skydd tack vare den höga vindrutan och man sitter skönt i båten. En stor

durk underlättar vid transport av prylar och utrustning.

Ett plus för att luckorna går att öppna utan att ta bort dynorna och för välutformade detaljer.

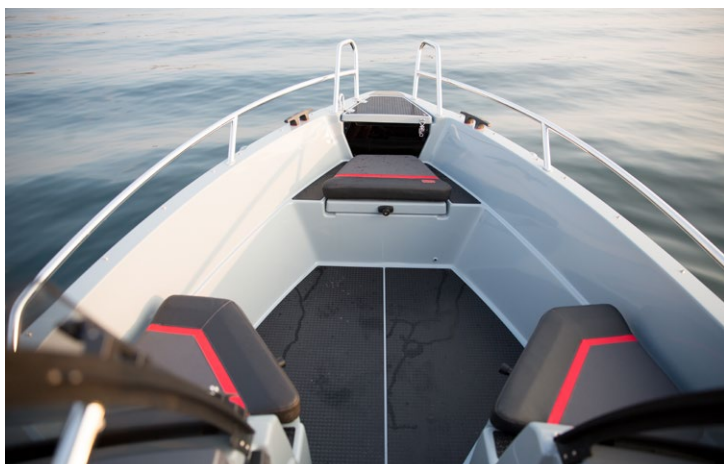

▲ Fördäcket är föredömligt smart och funktionellt planerat. Tre bekväma sittplatser, bra gästeg, skyddande räcken, förvaring och ändå ett stort däck för last och packning.



▲ Förarplatsen är väl utformad, har en skön ratt, bra sikt, fotstöd, skön fåtölj och en vindruta som skyddar väl.



# 54 BR är precis som brukligt med Yamarins skrov en sann glädje att ratta. Sjön kastas effektivt åt sidorna av den skarpa stäven

utformad och passar mig med mina 1,74 meter perfekt. Jag sitter vindskyddad i den bekväma offshorestolen. Här finns plats för en fast monterad navigator och utbudet av instrument är väl genomtänkt och skönt bortrensat från överflöd. Jag gillar det halkskydds-försedda fotstödet, som både ger god avlastning vid normalkörning och fungerar perfekt att ta spjörn emot när färden är skakig. Passageraren sitter mycket bra och skyddad i samma offshorestol. Här finns ett välplacerat praktiskt handtag att hålla sig i och ett låsbart handskfack.

**R5 svarar snabbt på både gas och svängar och vi glider upp i plan på nolltid.** Jag känner mig helt trygg och samtidigt lycklig över den fartkick som den här lilla båten ändå lyckas ge. Tyst är det också. Det märks att Finnmaster jobbat på ljudisoleringen. Svängar i hög fart är inga problem, inte heller svallvågor i normalstorlek. Som mest kommer vi upp i 31 knop och hittar en lämplig marschfart i cirka 18-20 knop.

54 BR är precis som brukligt med Yamarins skrov en sann glädje att ratta. Sjön kastas effektivt åt sidorna av den skarpa stäven. Den har en v-vinkel på hela 21 grader och är vassare än R5:ans, som ligger på 17 grader. Gångegen-skaperna är pigga och samtidigt trygga. Båten är lättkörd och bjuder på mycket körglädje utan dramatik. Cross 54 BR betar sig stadigt både i något grövre mot- och medsjö. Planingströskeln är minimal och vi är snabbt uppe i plan. Som mest når vi upp i 32 knop. Marschfarten ligger, som på R5:an, runt 18-20 knop.

Det är lätt att komma ombord på och av R5, också för små barn, husdjur och den med något begränsad rörelse-förmåga. Ett rejält steg i fören tillsammans med ett lika rejält räcke underlättar. Överlag har Finnmaster tänkt till ett extra varv kring säkerheten ombord. Friborden är höga. Det finns gott om grabbräcken längs hela båten och även

handtag för passagerare att hålla i sig i. Jag uppskattar det rejäla räcket för passagerarna i aktersoffan. Dessutom finns det steg för att enklare komma i och ur båten på båda sidor. I stäven finns också lättåtkomliga, inbyggda fenderhållare, samt förvaring. Även under sittplatserna i förbrunnen finns förvaring. Fördäcket är öppet och rymligt. Utrymmet på båda sidorna om aktersoffan stort nog för att man ska kunna passera enkelt. Förvaringsfacken går att öppna med dynorna kvar. Framför soffan kan du sätta upp ett bord, som dock inte ingår som standard, snurra runt fätöljerna och få en bra matplats för minst fem personer.

Att kliva i och ur 54 BR såväl från fören som aktern och sidan är enkelt tack vare praktiska avsatser. Att låta dynan sluta en bit in gör att det finns plats att sätta fötterna utan att behöva smutsa ner sittplatserna är ett smart grepp. Jag gillar att avsatserna är halkskyddade. Under aktersoffan, som går längs med hela akter delen av sittbrunnen och är försedd med hörnkuddar för än större komfort, finns en stor förvaring. I durken och längst fram i fören erbjuds praktiska stuvfack. Fördäcket fungerar fint för last och som fiskeplattform. Även till 54 BR går det att köpa till ett bord och på så sätt skapa en matplats med plats för 5-6 personer. Passagerarna i aktersofforna på båda våra testbåtar slipper allt för mycket vinddrag, tack vare att båda båtarna har höga vindrutor och är försedda med mellandörrar. Dörrarna ingår som standard.

**Husky R5 har två rejäla badplattformar med förvaring** under den till babord och en välfungerande badstege fäst på den andra. Durken täcks på vår testbåt av halkfri plåt, som är extra tillval. Den fungerade bra och blev inte hal av det vattenstänk vi lyckades få ombord. Yamarin Cross 54 BR är som standard rustad med en halkfri matta, som också fungerar fint vid vattenstänk. 54 BR får också högt betyg för sitt säkerhetstänk. Badplattformarna med förvaring/

▲ Yamarin 54 BR står för ren körglädje. Skrovet levererar både i fart och vågor. Inredningen är ombonad och skrovet välgenomarbetat för att gå tyst.



▲ Även här är det enkelt att ta sig från för till akter genom mittpassagen och den tvådelade dörren.



▲ Så här ska aktern på en båt i den här storleksklassen se ut. Bra och halkfria badplattformar med en rejäl badstege.



**FAKTA**

**FINNMASTER  
HUSKY R5**

**TEKNISK INFO**

- Längd** 5,46 meter
- Bredd** 2,10 meter
- Vikt** 535 kilo (utan motor)
- Skrovtjocklek**  
4 millimeter
- Rek motorstyrka**  
50-70 hk
- Bränsle** 63 liter
- Last** 6 personer
- Pris** 328 000 kronor

**TESTBÅTEN**

- Last** 2 personer
- Motor** Yamaha F70 ALT
- Fart** 31 knop

**VÅRT ATT NOTERA**

- + Snygg design
- + Sjöegenskaperna
- + Praktiskt utförande
- Övre kanten på vindrutan skymmer vid stående körning

**KONTAKT**

finnmaster.fi

**FAKTA**

**YAMARIN  
CROSS 54 BR**

**TEKNISK INFO**

- Längd** 5,28 meter
- Bredd** 2,09 meter
- Vikt** 580 kilo (utan motor)
- Skrovtjocklek**  
4 millimeter
- Rek motor** 50-70 hk
- Bränsle** 64 liter
- Last** 6 personer
- Pris** 304 450 kronor med Yamaha F70 (inkl plotter, dynor kapell mm)

**TESTBÅTEN**

- Last** 2 personer
- Motor** Yamaha F70
- Maxfart** 32 knop

**VÅRT ATT NOTERA**

- + Köregenskaperna
- + Lätt att komma i och ur
- + Standardutrustningen
- Något för välputsad för oöm användning

**KONTAKT**

yamarin.com

ankarbox är lättäntrade och badstegen väl tilltagen. Båda båtarna har bra knapar i rätt dimension – alltid ett plus när knaparna är av en dimension som gör att de faktiskt går att använda. 54 BR får också högt betyg för sitt säkerhetsstänk. En väl tilltagen badstege, lätt äntrade badplattformar/ankarbox och rejäla räcken på fördäck. Räckverk saknas längs skrovsidorna i den aktre sittbrunnen, men finns på Husky R5. Däremot sitter två mindre handtag monterade på relingen för att hålla sig i. Det fungerar, men jag hade hellre sett en lösning liknande den på R5. Kapellet trolas smidigt fram från kapellgaraget och gör Cross 54 BR till en bekväm transportbåt även vid ruskväder. Dessutom ingår det som standard, vilket det inte gör på R5.

**Vad gäller dimension på bränsletank verkar resone-**manget hos båda tillverkarna ha varit ”hellre tanka lite och ofta, än mycket och sällan”. Huskyns bränsletank ligger på 63 liter och Yamarinens på 64 liter. Och visst är det onödigt att släpa runt med ett jättelass bensin, om man ändå mest kör korta sträckor och tillgången till mackar är god. Annars går det ju alltid att lasta ombord några extra soppadunkar. Men det är en smaksak. Buster X har exempelvis en tank på hela 100-liter.

Båda båtarna är roliga att köra, har väl designade, välbyggda skrov som går mycket bra i sjön. De är båda noga genomtänkta sett till inredning och detaljer. 54 BR:s skrov är något vassare och bjuder på aningen mer körglädje, samt att tillbehörslistan är rikligare. R5 står för en modernare linje och ett formspråk som pekar vägen in i framtiden. R5 är därför testvinnare, även om slaget är ovanligt jämt.

# FURUNO

## ”NXT” dopplerradar



**NXT** - *”next generation radar”* - analyserar radarmålen med dopplerteknik och presenterar farliga mål i avvikande färg.

- Supersnabb målanalysering
- Pulskomprimerad dopplerteknik
- Snabb följning av upp till 100 mål
- Farliga mål visas i avvikande färg
- Kompakt 24” radom med 25 W uteffekt
- Dubbla radarskalor
- Aktiverar SART/RACON
- Variabel lobvinkel, 2° - 3,9°
- Ingen uppvärmningstid, startar direkt
- Passar till NavNet TZtouch och TZtouch 2



**FURUNO SVERIGE AB**

[www.furuno.se](http://www.furuno.se)

11-12 mars  
Biskopsudden Marina  
Kl 11.00 - 15.00



Bli medlem och välj  
din hemmahamn

Boka när du vill ha  
din båt

# Den 11-12 mars lanserar vi på Agapi Du är inbjuden att möta ett enklare, billigare och klo

## Det nya sättet att ha båt

Vi tror Agapi Club kommer förändra hur du tänker att båtägande borde vara. Mer bekymmersfritt och mer ekonomiskt klokt än allt tidigare båtägande samtidigt som det ger dig möjlighet att leva ditt båtliv både i skärgården och Medelhavet redan i sommar. Det spelar ingen roll om du är den som vill äga din Agapi, välja ett medlemskap eller är en av de som valt bort båt tidigare av någon anledning. Agapi Club ger fördelar för vem du än är.

## Smartare

Agapi Club innebär att din Agapi nu aldrig är längre bort än där du har din smarta telefon. Det enda du behöver fundera på är när du vill använda din båt. Hamnplats, båtvaktsnätter, försäkring, vinterförvaring, service, lånekostnad, värdeminskning och så vidare är saker som Agapis Clubmedlemmar slipper tänka på. Allt ingår i medlemskapet.

Försäkra dig en provkörning och kontakta oss på [info@agapi.club](mailto:info@agapi.club) | [www.agapi.club](http://www.agapi.club)

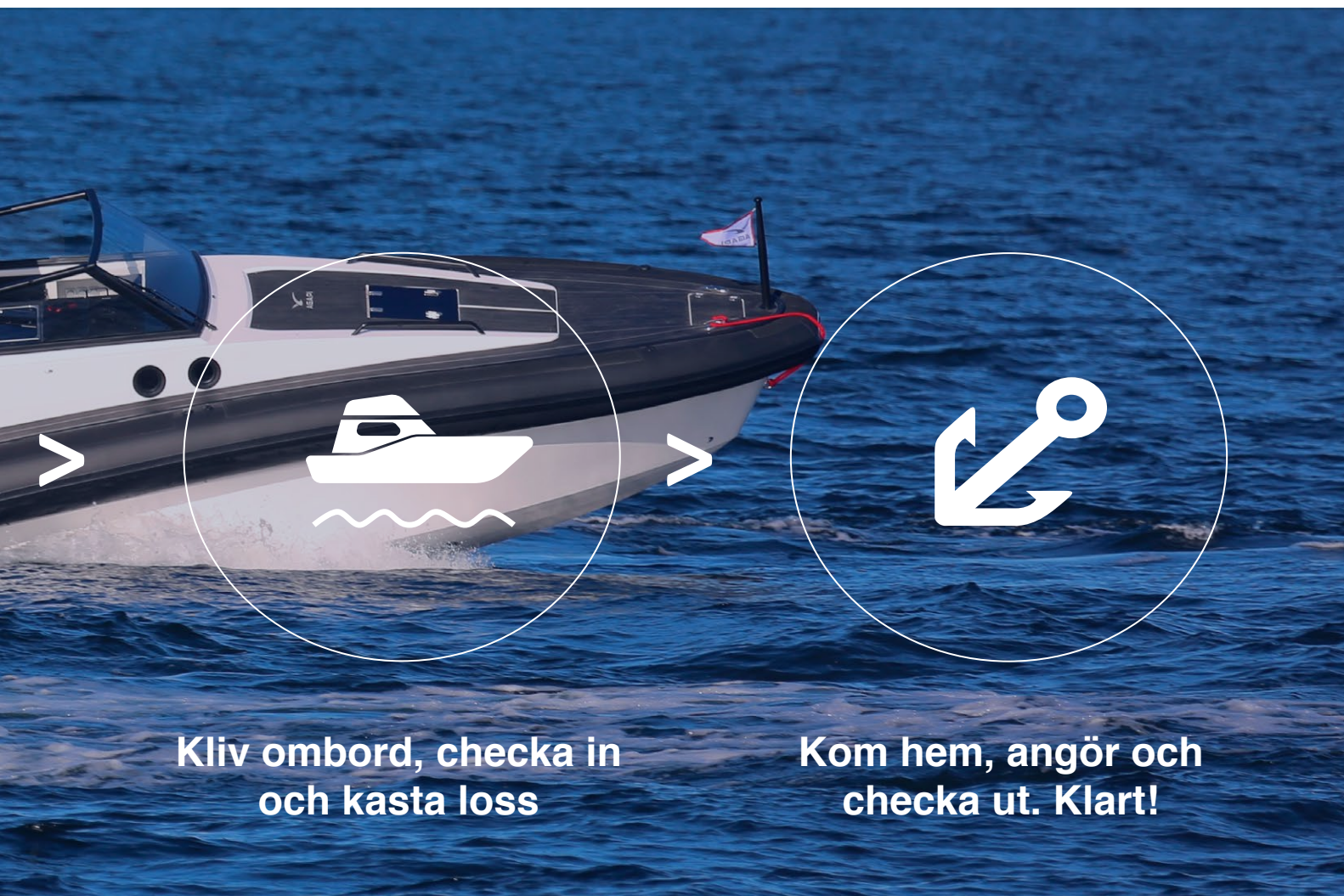

**Kliv ombord, checka in  
och kasta loss**

**Kom hem, angör och  
checka ut. Klart!**

# ett friare båtliv

## kare båtliv i en av Europas mest hyllade båtar

### **Prova själv**

Ta en provtur och upplev själv vad Europas samlade båtpress imponerats av. På land kan du testa hur enkelt trailerbar en Agapi är och hur smidigt Agapi Clubs nya bokningssystem är.

### **Fokus på bästa service och maximal tillgänglighet**

Vi har satt ett tak för antalet medlemmar under 2017. Det innebär att den som vill vara säker på att ha båt och medlemskap i sommar inte bör vänta för länge.

### **'Early bird' erbjudande 11-12 mars**

Vi firar vår stora lansering av Agapi Club genom att ge de första 10 nya medlemmarna ett extra trevligt erbjudande. Food truck och vackert vårväder är bokad.

# GEMI BOATS

Maximal båtglädje – minimalt underhåll



Att äga en båt handlar om frihet, glädje och över att kunna åka säkert, komfortabelt och tryggt på vattnet. Båten skall även vara tillverkad av hållbara och lättskötta materialval! Helt enkelt det ska vara enkelt att äga en båt, en Gemi.

**I Sverige säljs och marknadsförs Gemi Boats av Gemi Sweden, en del av Trejon AB i Vännäsby.**

Mer info på facebook – Gemi samt på [gemiboats.com](http://gemiboats.com)

GeMi Boats tillverkar båtar i 3 storlekar (17, 20 och 24 fot) i 3 olika modeller:

- Walkaround mittkonsoll (GeMi 530CC, 625CC och 730CC)
- Bowrider (GeMi 625BR och 730BR)
- Big Fish med halvtak och mittkonsoll (GeMi 625BF och 730BF)



Båtarna levereras med motorer från:

**HONDA**  
MARINE

**SUZUKI**

Way of Life!

**TOHATSU**  
Outboards

## KONTAKTUPPGIFTER:

Trejon Vännäsby  
[gemi@trejon.se](mailto:gemi@trejon.se)  
0935-399 10  
070-277 89 66

JT Marin Tyresö Stockholm  
Mediavägen 12, Tyresö  
John 070-094 61 69  
Tony 070-749 34 96

Jämtmaskin Östersund  
Speditörvägen 4, Östersund  
063-13 44 50  
[www.jamtmaskin.se](http://www.jamtmaskin.se)



# PLATT FALL I VÅGOR

*Boston Whaler 240 Dauntless är bra i lugna vatten. Men när det börjar gå sjö får både förare och passagerare betala priset för ett platt skrov.*

TEXT OCH FOTO MAX CARLGREN



**D**et blåser rätt bra utanför Split i Kroatien. Jag och Anna Sandgren är på plats för att testa båtar och njuter av vädret. Att testa båtar med platta skrov på platt vatten är rätt ointressant. Så vi söker oss mot vågorna runt udden. Vi växlar mellan att vara tre och fyra personer i båten, jag och Anna och två personer från tillverkaren. Liket en klase druvor hänger vi runt mittkonsolen för att inte fara iväg. Och det beror inte på att vågorna är extrema, utan på att det är enda sättet att färdas säkert i 240 Dauntless. Bedrövtligt, om du frågar mig.

Jag gillar båten i stort, men är beredd att säga både förarplatsen och passagerarnas aktersoffa. Platserna erbjuder inte tillräckligt bra säkerhet under färd. Föraren och navigatören står lutade mot en platt bänk med ett ryggstöd som går att fälla fram och tillbaka. En på pappret smart lösning som gör att du kan stå vänd bakåt för att fiska eller prata med passagerarna när ni stannar för att fika. Men under färd erbjuder den helt släta, rektangulära konsolen inget som helst stöd i sidled, och det skapar problem.

När vi träffas av sjö från sidan har jag ratt och gasreglage att hålla i mig i. Navigatören ett litet handtag på sidan av konsolen för långt fram för att vara användbart när man sitter på bänken. Detta räcker inte. Jag anser att en båt som klarar upp till 350 hästar på akterspegeln måste ha stöd i sidled för förare och passagerare. Sätet måste erbjuda någon form av skålat stöd så att vi inte riskerar att kastas i sidled. I aktersoffan har man räcket på relingen att hålla sig i, men soffan är så pass låg att det är svårt att använda benen för

att parera vågorna under gång. Här är det ingen som vill sitta när vi är ute och åker.

**240 Dauntless säljs in till kunderna som en favorit** bland saltvattenfiskare. Det betyder att den enligt reklamen används för havsfiske. Skrovet har en bottenvinkel på 16 grader, ett ganska flackt skrov. Jag skulle hellre rekom-

▲ 240 Dauntless har ett platt skrov. Visst går det att köra i vågor men det slår rejält och du får stå upp och hålla i dig.



▲ Förarplatsen får godkänt sett till reglagens placering. Det ryms även en navigator på tio tum. Däremot är sitsen inte bra och placerad långt från ratten. För bra körställning krävs att du står upp.





▲ Framför pulpeten finns en rejäl sits. Här finns spöhallare och muggställare men under färd är det inte så lätt att hålla i sig.



▲ Fören kan dukas upp med ett litet bord, då rymms en fikande familj. Under dynorna finns gott om stuv, i de långa sidofacken får du ned spön.

mendera den för sötvattensfiske. Vi gör drygt 40 knop med en Mercury Verado på 250 hästar. Skrovet kastar visserligen undan vattnet åt sidan och vi håller oss torra, men det blir stötigt.

**Vi vänder in i skydd av ett par stora öar. Här kan vi maxa ut och når 41 knop.** Så fort sjögången lagt sig går 240 Dauntless bra. Bra bett i svängarna och stabilt gångläge, lätttrattad och trygg. Och när vi lägger oss still och driver för att ta lite inredningsbilder märker jag snabbt att man kan kliva runt hur som helst i båten utan att den gungar, hur stadigt som helst.

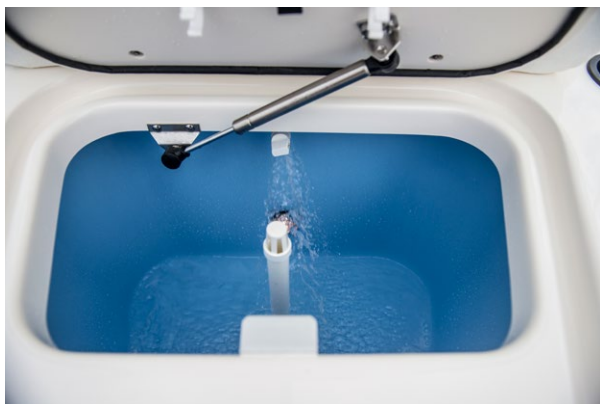

▲ Under sitsen i fören finns en sump med vattenintag. I USA är det populärt med levande bete, det är inte tillåtet vid fiske i Sverige.

## ***Likt en klase druvor hänger vi runt mittkonsolen***

240 Dauntless har en bra förbrunn som fungerar både för solbad och fiske. Sliter du undan dynorna har du en plattform att stå och kasta från. Med dynorna kvar har du sittplats för minst fem personer kring ett bord som är lätt att haka på plats. Dessutom kan en person sitta på en bänk på framsidan av förarkonsolen. Under denna finns en sump att hålla levande fisk i. En smart detalj är att den aktersta delen av bänkarna går att fälla upp. Det ger två platser där du kan ligga lutad och titta framåt under gång. I vågor är fören säklart den mest stökiga platsen, men kör du på platt vatten och det är soligt och varmt är det mysigt att ligga här och njuta. Under sidobänkarna finns två långa fack som rymmer spön eller andra prylar med längd på.

**I förarkonsolen finns en litet fönster. Det förvånar mig först, eftersom konsolen inte är särskilt stor. Men det visar sig att man monterat en liten toalett här inne. Av rädsla att fastna försöker jag inte träckla in min tvåmeters kropp, men kortare personer i nöd kan säkert använda den. Här inne finns även bordet till förbrunnen. Jag ser det dock mer**

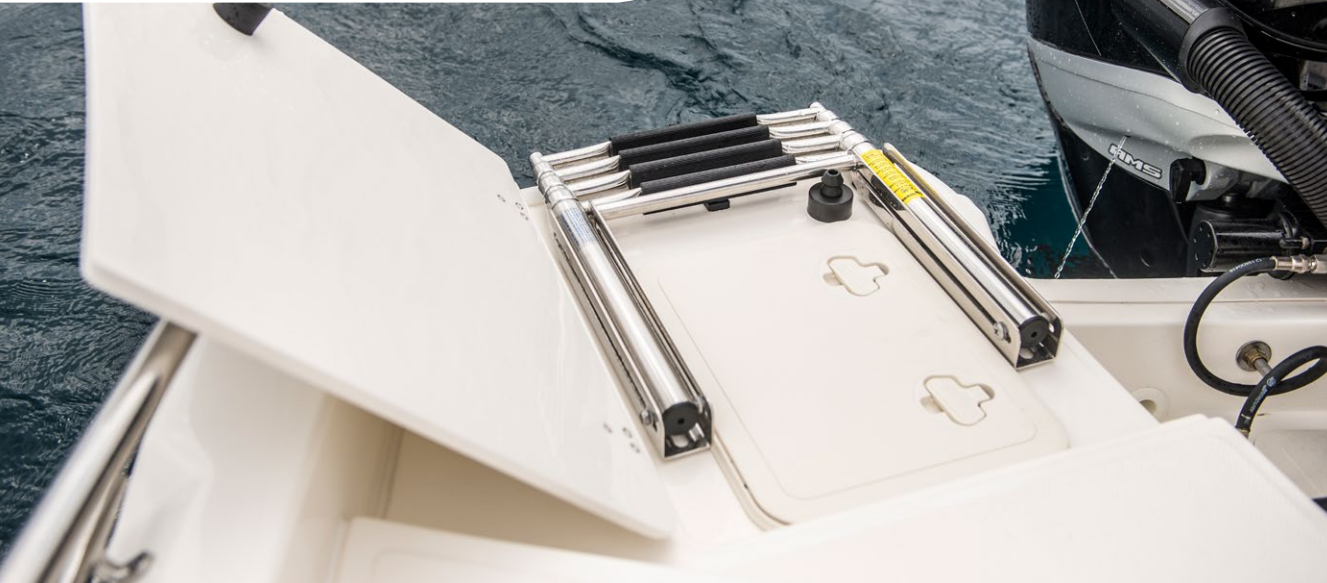

◀ Räddningsstegen skyddas av en lucka, men den går att dra ut även utan att fälla upp luckan.



◀ I aktern går det att få antingen en stor plattform för fiske eller en soffa att sitta i. Den är låg så du får räkna med att benen hamnar under hakan.

### TRE KONKURRENTER

#### PURSUIT C238

Pursuit säljs i Sverige av Vått i Stockholm och jag har kört flera av deras modeller. C238 känns lyxigare och har ett vassare skrov som tar sjö bättre. Mer familjebåt och mindre fiskeplattform.



#### BENETEAU FLYER 7

Beneteau bygger tre olika inredningar på sitt skrov som är 7,62 meter. Speciellt utseende med överraskande bra sjöegenskaper blev vårt omdöme när vi testade den. På bilden syns Flyer 7 Sundeck.



#### NIMBUS 21 NOVA

Nimbus skippade inombordaren och gjorde 21 Nova till en avskalad båt med utombordare när den lanserades för tre år sedan. Tyvärr försvinner lite av den exklusiva känslan, men sjöegenskaperna är bra.



som en stor stuv än som en praktiskt användbar toalett. Förarplatsen har jag redan nämnt, men ratt och reglage är bra placerat och vindrutan ger skydd. Fäller du ryggstödet framåt kan du sitta vänd bakåt på förarplatsen. Du hamnar rejält mycket högre än de som sitter i aktersoffan, så det känns mer som att detta är tänkt för fiske än för att sitta och prata med dem i aktern. Aktersoffans ryggstöd kan fällas ned så att det bildar ytterligare en rejäl plattform. Är du inte intresserad av att dra upp fisk kanske du gillar vattensport? Utrymmet är bra för att rigga uppblåsbara åkprylar eller för att montera en wakeboard på fötterna. Jag hittar en räddningsstege i aktern och under förarkonsolen finns en kylbox för utflyktsmaten.

**Boston Whaler har i många år gjort en grej av hur trygga deras båtar är. De flyter vattenfyllda och till och med utesågade. Men betonar man säkerhet så starkt måste man löpa linan ut. Jag kan köpa att man får en båt som är stötig i grov sjö. Ska man mest ligga still och fiska eller bada är 240 Dauntless en stabil plattform. Går det sjö får du slå av på takten. Är man medveten om detta och tycker det är okej egenskaper är det acceptabelt. Däremot kan jag inte förlåta utformningen på förarplatsen. Till båtens försvar kan sägas att den inte utsätter oss för några obehagliga hugg eller överraskningar i svängar. Men en båt med så mycket motor, som dessutom går relativt stötigt i sjön, måste ha ett par platser bakom ratten där man inte riskerar att flyga överbord i sidled.**

### FAKTA

#### BOSTON WHALER 240 DAUNTLESS

##### TEKNISK INFO

**Längd** 7,5 meter  
**Bredd** 2,59 meter  
**Vikt** 1497 kilo utan motor  
**Motor** 225-350 hästar  
**Bränsle** 341 liter  
**Last** 9 personer  
**Pris** Cirka 1 miljon kronor

##### TESTKÖRNINGEN

**Motor** Mercury Verado 250  
**Last** 3 personer  
**Fart** 41 knop

##### VÅRT ATT VETA

+ Välbyggd  
 + Bra ytor  
 - Stötig  
 - Förarsoffan

##### OUTSPÅTT

Boston Whaler saknar svensk återförsäljare i nuläget. Hittar du en privatimporterad har du en bra fiskeplattform som trivs bättre i skärgård än på öppet hav.

##### KONTAKT

bostonwhaler.com



*Windy 39 Camira*



*Windy 46 Chinook*



WINDY sportcruisers finns i 6 olika modeller, från 26 till 46 fot

**Windy**  
SPIRIT OF SCANDINAVIA

WINDY SCANDINAVIA MARINA AB · VIKINGAVÄGEN 17 E · 133 33 SALTSJÖBADEN · SVERIGE  
TEL: 0490-258 899 · [www.windyboats.com](http://www.windyboats.com)



Bästa Familjebåten i Europa 2016

# SARGO 33

THE ALLSEASON BOAT



© Creamedia



### Juryns motivering:

Den finska båttillverkaren Sarins Båtar erbjuder ännu en säker, rolig och sjöduglig båt för hela familjen – SARGO 33. De två kabinerna och den rymliga styrhytten garanterar fantastiska turer på sjön i alla väder. SARGO 33's skrov anses allmänt som ett av de bästa i sin klass och ger en bekväm färd oavsett väderleken. Båtens design är väl genomtänkt och ljudnivån är lika låg som i en modern lyxbil.

Tävlingen Best of Boats lanserades 2014 av 17 båtjournalister från 15 olika länder: De har en lång och bred erfarenhet av båttester och de är särskilt intresserade av båtägarnas praktiska behov. Juryn för Best of Boats består av dessa yrkesjournalister från olika delar av Europa.



[www.inamarin.se](http://www.inamarin.se)



[www.gillholmsmarina.se](http://www.gillholmsmarina.se)

Sarins Båtar Oy Ab, 67900 Kokkola, Finland, [info@sargoboats.fi](mailto:info@sargoboats.fi), [www.sargoboats.fi](http://www.sargoboats.fi)

# VÄRSTING TILL INSTEKSMODELL



*Kawasakis minsting har några år på nacken. Den saknar fiffiga elektriska styrsystem, men har istället en väldig massa kraft för att vara en instegsmodell.*

TEXT MAX CARLGREN FOTO KARL HALLQVIST



▲ Ett bra akterdäck med steg längst bak på sidan. I mitten kan du förtöja eller fästa badleksaker. Under plattformen finns ett utfällbart steg.



▲ Sidospeglar är standard och välkommet för att hålla koll bakåt. Men när det går så fort är det också ett krav att vrida på skallen ofta.



▲ I handskfacket kan du förvara mindre prylar. Här sitter också den elektroniska startspärren som även kan användas för att minska kraften i skotern.



▲ Mer basic än så här blir det inte. Start och stopp på vänster sida och gasreglage samt back på höger.

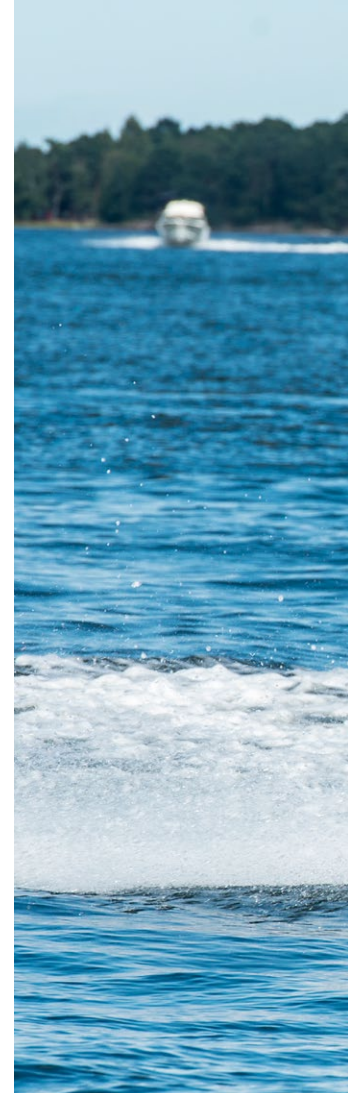

**I** somras lånade jag in tre värstingmodeller och gjorde ett jämförande test av Kawasaki, Sea Doo och Yamaha. Kawasaki håller till strax söder om Stockholms innerstad. I deras verkstad fanns både galna motorcyklar, fyrhjulingar och vattenskotrar. När jag ändå var där och lånade 310R passade jag på att göra en sväng till och ta med deras instegsmodell STX 15F. Den har funnits flera år men jag har inte kört den tidigare. Den kostar 100 000 kronor, knappt hälften mot värstingen 310R. Väl ute på Värmdö där testdagarna skedde började jag med att ta itu med de stora, överladdade monsterskottrarna från respektive tillverkare. När lugnet lagt sig och det jämförande testet var över var det dags för instegsmodellen att visa vad den kunde.

Jag måste erkänna att jag var inställd på att den skulle kännas tråkig. 310R är ballare, både på pappret och i verkligheten. De båda modellerna har samma motor men 310R är överladdad och utvecklar 300 hästkrafter, långt mer än vad man får ur STX 15F. 310R har också fler finesser som farthållare och ställbart styre. Men den väger även runt 100 kilo mer. Och när jag väl grenslade 15F och drog iväg var känslan väldigt långt från instegsmodell, om man ser till prestanda.

Den är enklare utrustad än de dyrare modellerna. På styret sitter start och stopp på vänster hand och på höger hand sitter gasreglaget. På samma sida som gasen sitter det manuella handtaget som reglerar skopan, det som avgör om du åker framåt eller bakåt. Mer än så är det inte. Både Yamaha och Sea Doo har utvecklat elektroniska styrsystem

med ett reglage på varje handtag som driver framåt och bakåt. Jag har testat både märkena och gillar lösningen. Kawasaki däremot kör old school med ett handtag. Och visst fungerar det. Jag tycker inte att det ger samma precision när du ska manövrera i trängre utrymmen vid tilläggning. Du måste släppa gasen och reglera skopan. Med elektronisk gas och back kan du trixa mer.

▲ En blöt bild, men sanningen är att du kan åka relativt torrskodad på STX 15F.

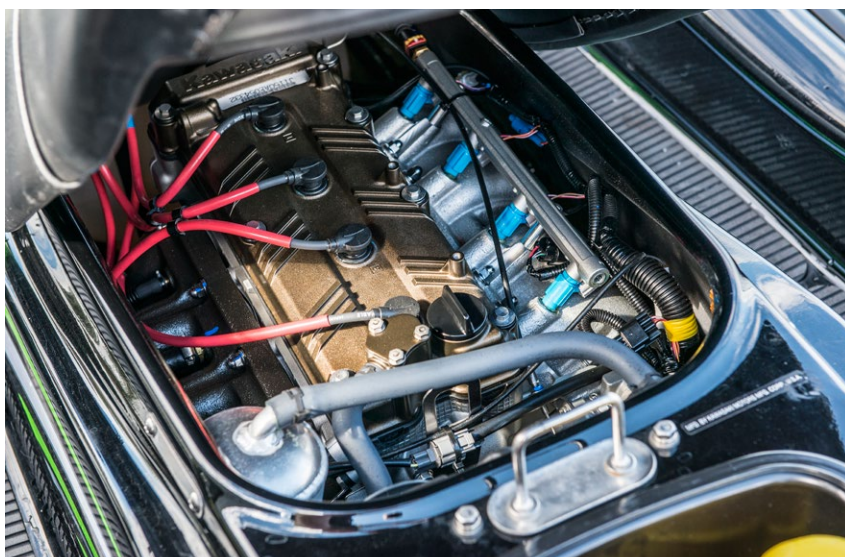

▲ Du sitter på motorn med ett ben på varje sida. Under sätet finns även en liten stuv, men det allra mesta av utrymmet tas upp av motorn.



Däremot har den en mycket bra lösning i aktern i form av en nedfällbar steg som du använder för att ta dig upp på skotern. Detta saknas på vissa modeller, men Kawasaki sätter på det som standard även på den billigaste modellen. Hamnar du i vattnet och är trött i armarna efter att ha kört länge är det väldigt mycket lättare att ta sig upp med hjälp av benen på ett steg än att vara tvungen att dra sig upp endast med hjälp av armarna.

**Längst bak på sätet finns en krok att förtöja i eller att fästa badleksaker i.** Lyfter du på sätet finns det längst bak ett förvaringsutrymme för mindre prylar. Större delen av



▲ Displayen visar fart i km/h eller mph, inte i knop, dessutom ser du varvtal och bränslemängd. Tanken rymmer 62 liter.

## ***Det är härligt när den passerar 100 km/h***

sätet fylls upp av motorn. Framför föraren under styret finns ett handsfack där du kan stoppa prylar som du behöver komma åt under färd. Exempelvis telefon, plånbok och nycklar. Se till att de är vattenskyddade, även om facket är tätt är det lätt att det kommer ned vatten när du öppnar luckan. Här sitter även startspärren som du behöver för att få igång skotern. Det finns två varianter, en som ger full effekt och en med begränsad effekt som ger ungefär 80 procent av maxeffekten. Den är tänkt att använda när du lär dig att köra eller för mindre vana förare som testar. Skotern blir inte lika våldsam att köra, accelerationen minskar och även toppfarten något.

Framför styret sitter en skärm som visar fart, varvtal och bränslemängd. Längst fram finns en stuv under huven som rymmer större packning som väskor, påsar eller extra kläder. Här får du också lägga förtöjning och eventuella fenderar. Det är även bra att likt på båt alltid ha med en dragg och lina så att du kan ankra upp ifall nöden kräver det.

**Accelerationen är förstas det första jag testar och jämfört med den överladdade 310R är det en klart lugnare upplevelse.** Jag måste inte hålla hårt i styret för att inte kastas av



▲ I fören finns ett stort stuvutrymme där du kan packa ned påsar och väskor. Detta utrymme är inte så lätt att nå ned i när du sitter på skotern.

**FAKTA**

**KAWASAKI STX 15F**

**TEKNISK INFO**

- Längd** 3,12 meter
- Bredd** 1,18 meter
- Vikt** 383 kilo fulltankad
- Bränsle** 62 liter
- Antal personer** 3
- Motor** 160 hk
- Pris** 100 900 kronor

**TESTKÖRNINGEN**

- Last** 1 person
- Fart** 54 knop

**VÅRT ATT NOTERA**

- + Snabb!
- + Räddningssteg
- Lågt säte

**OUTSPÅTT**

Kawasakis instegsmodell kostar strax över 100 000 kronor. För det får du en massa fart men inte så mycket avancerade finesser. En rätt rå hoj som är riktigt kul att köra.

**KONTAKT**

Kawasaki Motors Europe, Företag Sverige  
kawasaki.se

bakåt utan kan utan problem köra full gas iväg. Toppfarten ligger några knop under 310R men just toppfarten är inte så intressant. Det spelar ingen roll om du ligger i 54 eller 58 knop. Det går fort och farkosten är liten. Alltså kommer du vara tvungen att köra uppmärksam och koncentrerat. Att ligga och pressa i över 50 knop är inte särskilt kul varken med tanke på förbrukning eller bekvämlighet. Fartvinden är rejäl och du måste ha glasögon. Men du kommer säkerligen, precis som jag, se till att pressa upp den i toppfart bara för att testa. Hastighetsmätaren visar kilometer eller miles i timmen, och det är härligt när den passerar 100 km/h. Motorvägsfart på en liten sporthoj på sjön är riktigt häftigt om du gillar adrenalin.

**Jag håller mig till farleder och större fjärdar och kör både plattvatten och i vågor. Skrovet går riktigt bra i alla typer av sjö. Det är inte lika snabbt som Yamahas skrov när det är platt men det tar lite sjö bättre i mina ögon, precis som den större 310R. Toppfarten är inte det som avgör om färden blir säker eller inte, utan hur skrovet betar sig. Och jag gillar att köra STX 15F. Det är ett vasst skrov som klyver sjön, när jag lutar med i svängarna biter den sig fast fint, och accelerationen är bra utan att bli extrem. Risken att jag ska fara i sjön känns minimal. En nackdel för mig som är lång, 195 centimeter, är att sätet är ganska lågt. Det gör att jag måste sitta med benen ganska hopvikta för att kunna parera när det går sjö. När det är platt och jag sträcker ut dem framåt går det bra, men långa förare bör minst provsitta och helst provköra innan de slår till.**

**TRE KONKURRENTER**

**YAMAHA EX SPORT**

Yamahas nya sportmodell har vi inte hunnit testköra ännu. Men motorn som heter TR-1 har vi kört i andra modeller och den ger bra drag. Yamaha satsar på lättkört och enkelt.



**SEA DOO SPARK**

Spark har gjort succé bland små vattenskotrar och lockat många nya förare till sjöss. Lätt att köra och bra pris. Den finns i en större modell med high output-motor för mer effekt.



**KAWASAKI SX-R**

Denna helt nya maskin är en ståskoter och skiljer sig från vanliga vattenskotrar. Du åker ensam och det är racebetonat. Men om syftet är att komma ut på sjön och ha kul är den klockren.







# ENGINEERS OF EMOTIONS



**Sverige-Finland-Danmark-Norge**

ARIBOATS AB :: [www.ariboat.com](http://www.ariboat.com) :: [info@ariboat.com](mailto:info@ariboat.com) :: 0046 (8) 71 73983  
Frauscher Shipyard :: engineers of emotions :: [www.frauscherboats.com](http://www.frauscherboats.com)

*Frauscher*  
engineers of emotions

# RASSY 44

*Med dubbla roder och integrerat peke i ett högre och fylligare skrov har Hallberg-Rassy 44 revolutionerat seglingsegenskaper, säkerhet och komfort. Följ med ombord.*

TEXT JOAKIM HERMANSSON FOTO JOAKIM HERMANSSON, RICK TOMLINSON & MAGNUS RASSY



# VOLUTION



# Själv trivs jag dock ypperligt när jag får styra med lätta fingerrörelser



**D**en tyska marknaden är sedan årtionden mycket viktig för prestigetillverkaren Hallberg-Rassy, och det har blivit något av tradition att varvets nya båtar premiärvisas på den gigantiska båtmässan i Düsseldorf i slutet av januari. Helt nya Hallberg-Rassy 44 är inget undantag på den punkten, även om besökarna på sensommarens Öppna Varv på avstånd kunde beskåda en till det yttre färdigställd, men helt oinredd 44:a, som låg och guppade utom räckhåll i hamnbassängen i Ellös.

– Vi hade barlastat den med bly motsvarande inredningsvikten, för att ge rätt flytläge, avslöjar varvsägaren Magnus Rassy.

Han tar emot Båtnytt i mellandagarna, för en av ett fåtal chanser att provsegla Hallberg-Rassy 44, innan den ska lyftas och transporteras på landbacken till Düsseldorf. Där den blänkande nya båten ligger förtöjd i det bleka decemberljuset är det första som slår mig att den förefaller högre än många av sina systrar. Därefter noterar jag de största rutor i överbyggnadens sidor som jag någonsin sett på en Hallberg-Rassy, och så den nästintill helt raka stäven, med ett peke som integrerats snyggt med både skrov och däck:

– Det är inte påklustrat efteråt, utan lamineras med från början i formarna, när skrov och däck produceras, påpekar Rassy.

**Jag tar några steg och sveper vidare akterut med blicken för att få en skymt av det som verkligen är den här båtens mest uppseendeväckande nyhet; de dubbla roden.**

Vem hade kunnat tro att konservativa Hallberg-Rassy skulle anamma trenden med två korta roderblad utåt sidorna i aktern, som på renodlade racingbåtar istället för ett enda djupare roder i mitten, med stabiliserande skädda framför, som alltid varit varvets signum och käpphäst?

– Vi tar inte fram nya modeller om vi inte vet att de kan ge betydligt mer i prestanda och komfort än de tidigare, så jag hade egentligen inte tänkt att vi skulle ersätta 43:an. Men så diskuterade jag saken med Germán Frers, och efter ett par dagar fick jag skisser som jag inte kunde motstå, skrattar Magnus Rassy, men erkänner att han initialt var tveksam just till de dubbla roden.

– Efter första provseglingen i augusti blev jag helt övertygad!



▲ Dubbla roder innebär bra grepp och lättgående styrning, även vid betydligt mer krängning än på den här bilden. Akterspeglarna fälls ut till en badplattform.

▲ Större rutor på överbyggnadens sidor än på någon tidigare Hallberg-Rassy. De delade vanterna ger smidig passage längs skardäck.



▲ Magnus Rassy är 190 centimeter lång och demonstrerar här hur han både har gott om ståhöjd och bra stöd när han steker hamburgare i pentryt.



▲ Akterns ägarhytt har dubbelsäng, skön sittsoffa, och många förvaringsutrymmen. Öppningsbara däcksluckor och skrovfönster ger ljus och ventilation.



▲ En L-soffa och en rak dito, med ett uppfällbart bord mitt emellan, är en konventionell och välfungerande salongsplanlösning.

Trots nymodigheterna kan nya 44-fotaren inte ens på håll misstas för något annat än en Hallberg-Rassy. Skrovets breda blå rand över den stålskodda avbärarlisten, den lika blå snobbranden nere vid vattnet, överbyggnadens karaktäristiska form och så förstås den öppningsbara vindrutan och den teakklädda fotlisten. Nere i båten blir intrycket än tydligare, med gedigna mahognysnickerier av hantverkskvalitet och fullt av både synliga och dolda, men likväl genomtänkta, detaljlösningar.

**Den betydligt fylligare skrovformen ger med sina högre** fribord och mycket breda akter plats för en riktigt generös ägarhytt, med såväl härlig dubbelsäng och skön sittsoffa, som en mängd förvaringsutrymmen. Här inifrån nås förstås också den privata toakabinen, som har en rymlig duschkabin med transparenta dörrar. Öppningsbara däcksluckor och skrovfönster säkerställer ljus och ventilation, även om de sistnämnda är avsevärt mindre än på många båtar från andra varv:

– Vi har adderat stringers för att kompensera rutornas försämring av skrovets strukturella styrka. Jag förstår faktiskt inte att vissa törs montera större fönster än så här, kommenterar Magnus Rassy och skakar på huvudet.

För att komma till ägarhytten passerar man genom pentryt, som är beläget under skarndäck på babordssidan av sittbrunnen. Den placeringen kostar 37 872 kronor extra och ger tyvärr ofta ett pentry som kan upplevas trångt och med begränsad ståhöjd, men Hallberg-Rassys nya 44:an klarar sig fint.

En L-soffa och en rak dito, med ett uppfällbart bord mitt emellan, är en konventionell och välfungerande salongsplanlösning. Ryggstödet i styrbordssoffa kan lyftas upp och blottar då en bred enkelkoj, med egen läslampa och lika snygg vitmålad mahognygarnering på skrovsidan som i båten i övrigt. Eller så byter man ut styrbordssoffan mot två fätöljer för 63 174 kronor. Framför huvudskottet kan man antingen få en mycket väl tilltagen hytt med egen toalett, eller en ändå rymlig förpik som kombineras med en smal genomgångshytt på styrbordssidan framför salongen, mot ett pristillägg på 64 343 kronor. Genomgångshytten kan tyckas vara i minsta laget, men två fullvuxna sover bekvämt i väningssängen.

**I den högt belägna mitsittbrunnen kan nästan ett** dussin personer trängas, eller något färre sitta bekvämt, med god överblick och i vindrutans och sprayhoodens skydd mot skvätt och väder. Ännu mer ombonat blir det med en hardtop för 218 694 kronor, men den saknar vi inte den här sällsynt milda och ljusa decembereftermiddagen. Efter några halvindsrepor på platt vatten i en laber bris på Ellösefjorden, vilket inte ger andra besked än att båten kan manövreras och accelererar som den ska, styr vi ut mot Islandsberg och vidare ut mot Hättan.

På däck står den 21,6 meter höga Seldénmasten stadigt med tre bakåtsvepta och extra breda spridarpar, som bidrar till en smidig passage nere på skarndäck. Trots den gamla dyningen som ligger och rullar efter julhelgens storm ute på Skagerrak, hittar jag snabbt spåret och upplever inga



◀ En mitsittbrunnsbåt med vindruta och sprayhood erbjuder skydd även när solen krupit under horisonten en sen eftermiddag i december.

### TRE KONKURRENTER

#### NAJAD 450 CC

Nyuppväckta Najads senaste skapelse är också en mitsittbrunnsbåt, med trygghet på havet och överblick i hamn. Försedd med peke för codesegel eller asymmetrisk spinnaker, och möjlighet att välja två eller tre hytter inuti.



#### BESTEVAER 45 ST

Holländska KM Yachtbuilders bygger oftast helt kundpassade båtar, men nya 45-fotaren ska vara mer av en produktionsbåt. Den är ritad av Gerhard Dijkstra, byggs i aluminium och kan fås som slup eller som kutter.



#### FAURBY 460

Lyxig inredning med skandinavisk träkänsla av hantverkskvalitet, som produceras efter varje köparens önskemål. Faurby 460 kan optimeras för avslappnad semestersegling, för långa distanser eller för sportigare användning.



problem att hålla fart i ekipaget. Kursen ligger förvisso några grader under ren kryss, men även när jag försöker peta upp på höjd funkar det fint i den röriga sjön. De båda roderbladen ger ett tryck i ratten som är så nära helt neutralt man kan komma, vilket skulle kunna ge den som önskar mer besked lite tillvänjningsproblem.

Själv trivs jag dock ypperligt när jag får styra med lätta fingerrörelser, snarare än med hjälp av hårt grepp och starka biceps. Vi kränger inte så mycket att det på en båt med ett roder hade varit aktuellt att greppet skulle släppa, så jag kan inte bedöma om de båda rodren gör någon skillnad därvidlag.

**När vi efter skymningen vänder åter mot varvshamnen,** gläds jag åt att rullstorseglet från Elvström är uppgraderat med EPEX-membran och så kallad Fatfurl, med en mjuk skädda i fallhornet som ger större segelyta och bättre akter-runda. Med nästan ingen vinkel mot vinden passar också en något överlappande fock bättre än en självsläande, och är inte mycket svårare att dra runt på kryssen heller.

I den avtagande vinden startar vi snart motorn, och jag noterar att propellerströmmen inte orsakar några vibrationer i ratten, eftersom virvlarna går mitt emellan rodren. Det är en fördel under gång, men en nackdel när båten ska manövreras i trånga hamnar, då man vill skjuta vattnet från propellern mot roderbladet för att snabbt svänga runt båten. På just den provseglande båten spelar det dock mindre roll, eftersom den är bestyckad med fällbara bog- och häckpropellrar med dockningsfunktion för 309 826 kronor. Därför går tillägningen av Hallberg-Rassys 44-fotare hur lätt som helst.

### FAKTA

#### HALLBERG-RASSY 44

##### TEKNISK INFO

**Längd** över allt 14,45 m

**Skrovlängd** 13,68 m

**Längd** i vattenlinjen 12,88 m

**Bredd** 4,20 m

**Djup** 2,1 m

**Vikt** 13 300 kg

**Kölvikt** 5 300 kg

**Storsegel** 60 kvm

**Fock** 107 % 48,4 kvm

**Gennaker** 173 kvm

**Masthöjd** 21,6 m

**Bränsle** 365 l

**Vatten** 650 l

**Motor** VP 75 hk

**CE-godkänd** i klass A för 10 personer

**Design** Germán Frers

**Pris** från 4,6 miljoner kronor seglingsklar i Ellös

##### VÅRT ATT NOTERA

+ Skön, lätt roderkänsla

+ Skyddad sittbrunn

+ Vålutnyttjad interiör

- Något dyra tillval

##### OUTSPÅTT

Nya 44-fotaren från Hallberg-Rassy är varvets första med dubbla roder och helt integrerat peke. I kombination med det fylligare och högre skrovet vitaliserar det ett traditionellt koncept.

##### MER INFO

hallberg-rassy.se

from  
ITALY  
with  
LOVE

# Absolute Yachts Generation 2017 40 - 72 FOT



FLYBRIDGE

SPORT LINE



NAVETTA



Italienska Absolute Yachts har ett komplett yachts-program i storlekar från 40 till 72 fot. Finns i fyra kategorier: Navetta, Flybridge, Sport Line och Sport Yacht.

**Besök oss på båtmässan i Stockholm  
Allt för Sjön, 4/3 – 12/3, Älvsjö**

Välkommen att kontakta oss. Vi finns både i Stockholm och Göteborg för visning av våra yachts.

Distributör / Dealer Sweden:  
Secsea Liferrafts KB  
Box 2146, S-103 14 Stockholm  
Tel. 08-587 630 03, 0701-498928, 070-3736609

[www.absoluteyachts.se](http://www.absoluteyachts.se)  
[www.secsea.se](http://www.secsea.se)

**SECSEA +**



SPORT YACHT



# KÖP & SÄLJ DIN BÅT VIA OSS!

*varför*

## KNAPE MARIN

- ✓ Över 45 år i branchen
- ✓ Rikstäckande: Göteborg samt representanter i övriga Sverige, Stockholm, Västerås och Malmö
- ✓ Båten exponeras på båtmässorna i Göteborg och Stockholm
- ✓ Kundklientkonto för säker finansiell hantering
- ✓ Tillgång till din båt under hela försäljningsperioden alt. lämna båten i vår marina, vi tillhandahåller fullservice
- ✓ Bred europeisk nätannonsering samt båttidningar
- ✓ Finansierings- och försäkringsombud
- ✓ Alla båtar säljs besiktigade av auktoriserade, fristående besiktningsmän med ansvarsförsäkringar.
- ✓ Vi kan även vinterförvara båten vid försäljning utomhus/inomhus
- ✓ STÖRST PÅ BEGAGNAT 2016! 152 st sålda begagnade båtar.



Lämna in din båt till försäljning **NU** och den exponeras i vår monter på båtmässan i **Stockholm 4-12 mars** samt även på de svenska och utländska sajterna där vi annonserar hela vårt begagnade utbud.



BOSSE KNAPE TEL. 0705-299 112 | PETER ÖGREN TEL. 0723-299 114  
NICLAS PETERSSON TEL. 0723-299 113 | VÄXEL TEL. 031-69 77 50 | MAIL: info@knapemarin.se  
ADRESS: Hälleflundregatan 12, 426 58 Västra Frölunda/Göteborg (Fiskebäcks Småbåtsham)

NU FINNS VI ÄVEN I STOCKHOLM! CHRIS KJELLBERG TEL. 0736-004415 | MAIL: chris@knapemarin.se  
MALMÖ/SÖDRA SVERIGE MATS LUNDWALL MAIL: mats@knapemarin.se





Medlem i  
**SweBoat**  
Båtbranschens Riksförbund



URVAL UR VÅRT  
BEGAGNADE BÅTUTBUD

## SEGELBÅTAR



x Arcona 340 -09 / -10



Bavaria 40 Cruiser 3-kab -01 "toppexemplar"



Beneteau Oceanis 523 Clipper -07  
"Owner version"



Dufour 365 Grand Large -10/-11  
"Toppustrustad"



Hallberg-Rassy 310 - 12



x Hallberg-Rassy 42F MKII -96



Malö 43 Classic -02 Långfärdsutrustad



Najad 355 -08 "Fullutrustad"



••x Regina af Vindö 38 DS -00



x Regina af Vindö 40 DS -09



X-50 Classic 3-kab. -10



Wasa 420 -00 Specialbygge i Twaron / Kevlar

## MOTORBÅTAR



Elegance 57 FB -04 2 x Man diesel = 1300 hk



Fairline Phantom 38 FB -98 2xVP TAMD 63 P=744 hk



• x Jeanneau Prestige 38 S -09/-10



Nimbus 340 Commander -08/-09 VP D6-330



x Nord West 370 FB -08 2 x VP D4-300 EVC



Targa 27.1 -08 VP D6-330

- = Båten ligger i vår marina utomhus
- = Båten ligger i vår marina inomhus x = Besiktning klar av auktoriserad besiktningsman

Se mer på vår hemsida!

[WWW.KNAPEMARIN.SE](http://WWW.KNAPEMARIN.SE)

# FRANSK FLIRT MED

*Världens största båttillverkare, franska Jeanneau, försöker nu förföra oss svala nordbor med en helt ny serie bowriders. Först ut är Cap Camarat 6.5 BR - en snygg, enkel och prisvärd båt som håller måttet även under kyliga dagar.*

TEXT ANNA SANDGREN FOTO MAX CARLGREN



# SVALA NORDBOR



## 6.5 BR saknar överflödigt lyx, men är funktionell och bjuder på det mesta en båt under 25 fot bör göra



**B**owrider-trenden håller i sig. Nu riktar storproducerande Jeanneau blickarna mot oss nordbor och lanserar lagom till säsongen 2017 både en 6,5- och en 5,5-metersbowrider. Vi fick chansen redan i höstas att testa Cap Camarat 6.5 BR. Den som är bekant med Cap Camarat-flottans utseende lär känna igen skrovlinjerna, framförallt från Cap Camarat 6,5 WA, som lirat i samma storleksliga och delar bland annat den bulliga fören och breda mittpassagen. 6.5 BR saknar överflödigt lyx, men är funktionell och bjuder på det mesta en båt under 25 fot bör göra.

**6.5 BR har försetts med ett ordentligt grabbräcke i stäven och ett extra steg precis längst fram på fördäck gör det lätt att gå ombord.** Väljer du att ha dynorna kvar, och samtidigt inte har vädrets makter på din sida, får du räkna med att dynorna blir smutsiga om du går ombord via stäven. Jag gillar att räcket går hela vägen fram till vindrutan. På babordssidan finns en långsgående soffa, medan den på styrbordssidan är något kortare. Detta för att istället få plats med ett steg som underlättar avsevärt vid ombord/ilandklivning när du lagt till längs med. Fiffigt, för du slipper gå på dynorna. Sittdynorna hålls på plats med hjälp av band som man spänner i dynorna och sedan fäster med ett plastspänne. Detta spänne lär slitas hårt och snabbt, så jag är inte helt övertygad om att detta är en bättre sätta-fast-dynor-metod än de här i Norden mer vanliga metallknapparna. Genom att fästa två mindre dynor på vardera sida om skotten skapas sköna ryggstöd för den som vill sträcka ut

sig. I stäven finns en rymlig stuv. Även under sittbänkarna väntar stora stuvutrymmen. Dessa nås genom dörrar på båda sidor om pulpeten. Det kan vara något krångligt med lösa luckor, men fördelen är att du kommer åt ordentligt. Ett plus för rejäla knappar i stäven och en bra lås-/lyftögla. Däremot är det ont om fästen för fendrarna och det saknas fenderförvaring, något som allt fler tillverkare i segmentet

▲ Cap Camarat 6.5 BR är en vettig båt för dig som gärna färdas med familj och hund. Dessutom ligger den bra i pris.



▲ Stittplatsen på styrbordssidan har gjorts kortare för att få plats med ett steg. Smart tänkt när man vill undvika att gå på dynorna.



▲ Förarplatsen är enkel och avskalad, men har det som behövs för en god sittposition. Sikten är bra.



▲ Aktersoffan kan enkelt göras om till en stor solbädd. Kvaliteten på dynorna är inte de bästa vi sett eller känt.



▲ Att vara social här fungerar fint. Det lilla bordet känns inte som det mest exklusiva, men är funktionellt.

har börjat erbjuda och som både underlättar vid användningen och håller bättre ordning i båten.

**En tvådelad dörr leder vidare in i båten. Passagen mellan förar- och passagerarkonsol är föredömligt bred och det är lätt att röra sig ombord. Förarplatsen bjuder på en skönt upprensad instrumentbräda. Här finns Yamahas motorinstrument och plats för en stor plotter, en välplacerad mugghållare och skön ratt, samt bra fotstöd. Däremot upplevde jag gasreglaget på vår testbåt som något rackligt. Vindrutan är inte uppseendeväckande hög, men skyddar helt ok vid sittande körposition. Jag som har svårt att sitta stilla och därför gillar att halvstå lutad mot uppfällt stöd, får känna av en del vinddrag i håret, men sikten är god och vindrutans överkant hamnar inte i min ögonhöjd. De två offshorestolarna har höga ryggstöd, är skålformade och mycket bekväma. Jag gillar också handtaget på sidan av förarplatsen.**

På passagerarsidan finns ett rejält handtag att hålla sig i, samt ett lättåtkomligt stuvfack i ovankant på pulpeten och infällda mugghållare, fotstöd, samt usb-uttag. Vår testbåt är även utrustad med stereo. I stort sett finns inte mycket att klaga på, men inte heller att jubla högt över. Utförandet är enkelt och funktionellt, som sig bör på en prispressad båt. Däremot hade jag gärna sett att det även ingick vindrute-torkare på passagerarsidan som standard.

**Aktersoffan går i ett u och är även den bekväm. Passagerarna i aktersoffan får dock vara beredda på en hel del**

vinddrag. Det finns handtag för passagerarna på båda sidor om aktersoffan, förvaring under soffan och en stuv i durken. Ett bord kan sättas upp framför soffan och genom att snurra runt fätöljerna skapas en matplats för 5-6 personer. Färgvalet på kuddar och inredning i beige och mörkgrått, känns modernt. Att kliva ombord via aktern är också lätt. Två breda badplattformar underlättar steget. På styrbordsplattform finns en rejäl bad-/räddningsstege monterad och på babordssidan döljer sig ett stuvfack för tampar och ankare. Vår testbåt är utrustad med en enkel båge för vattensporter, som också fungerar att hålla sig i. För den sanna vattensportentusiasterna går det också att välja till en större vattenskidbåge/wakeboardtorn. Även i aktern finns det två rejäla knapar för tampar. Tyvärr hann vi inte testa båten



◀ Passageraren har en skön stol och ett bra fotstöd, samt handtag att hålla sig i. Förvaring i handskfacket.



◀ Båten är genom sitt breda skrov och måttliga v-vinkel stabil och lätt driven, men något slagig i motsjö.

### TRE KONKURRENTER

#### BELLA 600 BR

Bella 600 BR har ett lätt drivet skrov som är mycket förlåtande och gör båten lättkörd. Med sin välplanerade och rymliga sittbrunn är den en perfekt dagtursbåt.



#### FLIPPER 640 SC

Flipper 640 SC är en walk-around snarare än en bow-rider men bjuder på liknande funktioner. En bra förbrunn, skyddad förarplats och ett skrov som går bra i sjön.



#### YAMARIN CROSS 64 BR

Visst, den är i aluminium och rejält mycket dyrare än Cap Camarat 6.5. Men du får ett mycket bra skrov och en båt med ett bra andrahandsvärde. Rolig, trygg och smart.



under några solskensdagar, vilket var synd. För ombord på Cap Camarat 6.5 har soldyrkaren goda chanser att både slå sig ner och att finna sig tillrätta. Det finns nämligen väl tilltagna soldäck både för- och akterom vindrutan. Dynorna hit är tillval. Däremot hade jag gott om tid att köra båten under både vackra höstdagar och tidiga minusgradsmornar, både med och utan uppfällt kapell. Jag använde båten bland annat för att under ett par veckors tid pendla mellan Stockholms mellersta skärgård och Lidingö, oftast med både hund och barn ombord. Kapellet fungerar fint att köra med, också i hastigheter runt 40 knop. Vissa dagar hade det varit skönt med en värmare, för att slippa imman och frosten på rutorna. Värmare är alltid ett klokt tillval, om du vet med dig att du kommer använda båten även under tidiga vårar och sena höstar.

**Jeanneau 6.5 BR är med sina nära 2,5 meter relativt bred för sin längd på 6,10 meter.** Dessutom är bottenvinkeln i aktern på knappa 16 grader. Det gör båten stabil och lätt driven, men samtidigt får den något stötig i motsjö. På vår testbåt sitter det en 150-hästare från Yamaha. Den räcker gott till för att skapa fartkänsla i båten. Som mest kom jag upp i 43 knop. Vill du åka ännu snabbare kan du utrusta båten med en 200-hästare. Väljer du istället det något lägre motoralternativet på 130 hk, så ligger toppfarten enligt Yamahas uppgifter på runt 37-38 knop.

Cap Camarat 6.5 bjuder på ordentligt med utrymme för en hel familj, inklusive hunden, det är lätt att röra sig ombord, den går stabilt – om än något slagigt i motsjö – och gräver inte för djupa hål i plånboken.

### FAKTA

#### JEANNEAU CAP CAMARAT 6.5 BR

##### TEKNISK INFO

**Längd** 6,10 meter  
**Bredd** 2,48 meter  
**Vikt** 1 050 kilo  
**Rek motorstyrka** 115-200 hk  
**Bränsle** 170 liter  
**Antal personer** 7  
**Skrovinkel** 16 grader

##### TESTBÅTEN

**Last** Två personer  
**Motor** Yamaha F-150 hk  
**Toppfart** 43 knop  
**Pris** 340 000 kronor

##### I KORTHET

+ Mycket båt för pengarna  
 + Rymlig  
 + Sköna stolar  
 - Kvaliteten i detaljerna  
 - Något stötig och slagig gång

##### OUTSPÅTT

Ett smart val för den medvetna båtconsumenten. Cap Camarat 6.5 bjuder på gott om plats ombord, många sittplatser och två soldäck. Båten är bred och går stabilt i sjön.

##### KONTAKT

yamaha-motor.eu

# FASTER – EXPERTERNAS VAL



Faster är finska kvalitetsbåtar med mycket attityd, tillverkade i ren marinaluminium. Köregenskaper och säkerhet är i absolut toppklass. Faster är den perfekta båten för fritidsfiske, transporter eller rena nöjesturer. Du kan alltid lita på att Faster tar dig dit du vill – och hem igen.



Återförsäljare: Piteå: Storfors Varv & Marina, tel 0911-31270 • Kramfors: BN:s Motor, tel 0612-10910  
• Stockholm: Jobs Marin, tel 08-96 21 30 • Gustavsberg: Genuine Marine, tel 08-7162332  
• Väddö: Älmsta Aluminiumbåtar tel 0176-50344 • Strängnäs: P.L. Mälarbåtar, tel 0152-10065  
• Mellerud: Fritzens Maskin 0530-10270

Proudly Made in  
**FINLAND**

[www.faster.fi](http://www.faster.fi)

**FASTER**  
Aluminium Boats





# STÖRST

*Båtnytt spanar in världspremiärer, trender och stämning på Boot Düsseldorf – världens största inomhusmässa för båtar.*

TEXT ANNA SANDGREN FOTO MAX CARLGREN

**M**er än 1 800 utställare från 70 olika länder och 242 000 besökare från 70 länder, är ett tydligt bevis på Boot Düsseldorfs viktiga roll i båtbranschen. Under nio dagar samlar



mässan vattensportentusiaster från hela världen. I 17 hallar till bredden fyllda med båtar och tillbehör, fördelade över 220 000 kvadratmeter, visas ett hav av nyheter inför den stundande båtsäsongen. En växande mängd båttillverkare väljer numera att hålla sina världspremiärer på Boot Düsseldorf och antalet världspremiärer av segel- och motorbåtar imponerar. Utställarna rapporterar om försäljningsrekord och anser att mässan är den viktigaste affärsplattformen i världen. De flesta utländska besökarna kommer från Nederländerna, Belgien, Schweiz, Österrike, Italien och Frankrike, men allt fler ryssar och asiater hittar också hit. I år fanns ovanligt många nya aktörer inom motorbåtssegmentet på plats. Det går att tolka som ett tecken på att båtlivet blivit till en genuin trendsport som lyckas attrahera nya målgrupper.



# FINSK SPORT-SUV

**AXOPAR 37 SPORT CABIN**



**F**inska Axopar är en sann framgångs-saga och numera globalt väletablerat. Världspremiär på mässan var det för Axopar 37 Sport Cabin – en sportigare version i deras serie havs-SUV:ar. Nyheten är en sportigare och slankare

version av den stängda 37 Cabin. Nya SC erbjuds även med en akterruffversion, där antalet sovplatser ökats till fyra. En snygg, prisvärd och snabb pendelbåt för den som bekvämt vill ta sig fram oavsett väderförhållanden. 37 SC kan

utrustas med dubbla utombordare på vardera 300 hk och då nå en fart på 40 knop plus. Skrovet är detsamma som på de andra i 37-fotsserien, det vill säga med en djup v-botten och dubbla steg. [axopar.fi](http://axopar.fi)

## LYXIG VINTAGE

**BAHAMA 24**

**F**rån franska Black Pepper, som normalt tillverkar segelbåtar som väcker mer än habegär, kommer superretro och lika supersnygga vintagebåten Bahama 24. I stilen påminner båten mycket om en amerikansk klassisk skönhet från 1930-talet. Sett till materialet används däremot Black Peppers egna och patenterade moderna teknik i glasfiber och kolfiber, som ger en lätt och tålig båt med låg bränslekonsumtion. I kabinen finns plats för två

personer att sova. Längd 7m, bredd 2,5 m, vikt 700 kg, motor 135 hk blackpepper.fr



## VÅT VATTENSPORTSDRÖM

**BAYLINER WT-1**

**U**tbudet av wakeboard-båtar växer och det är inte alltid enkelt att hitta rätt båt, både till funktion och pris. Heyday-modellerna från amerikanska Byliner försöker råda bot på detta. WT-1 rymmer nio personer och tillåter motorer på upp till 350 hk. Den är specialbyggd för att motsvara wakeboardaresns rav och avskalad på allt annat. Längden totalt är 19,6-fot. Modellens finns också i storkelen större, WT-2, som rymmer 12 personer. [globa.byliner.com](http://globa.byliner.com)

# NORSK JETSETLYX

FJORD 42 OPEN

**F**jord 42 Open är en lika exklusiv, som fräckt designad, tekniskt avancerad och välbyggd. Det är bara att konstera att sedan Hanse Group tog över norska Fjord har de vänt tillverkningen från skandinaviska familjebåtar till en mer tydlig flirt med det krävande Riviera-klientelet. Den här skönheten kostar cirka 5,2 miljoner kronor. Båten bär nya, moderna Fjords karakteristiska kännetecken som skarp stäv, en kaxigt kantig design och ett stort plant däck. Den kan utrustas med dubbla Volvo Penta IPS på vardera 370 hk, eller 2 x

435 hk. IPS 600-motorerna ska ge en toppfart över 40 knop. Fjord 40 Open manövreras enkelt via touchskärmar. Under däck finns två kabiner. fjordboats.com



# SEXIGASTE SPORTBÅTEN

SEA RAY SLX 230

**A**merikanska Sea Ray SLX 230 lär attrahera dig som både älskar vattensport och adrenalin, men samtidigt vill ha en härlig partyplatt-form med plats för hela 13 personer. Snygga sportiga linjer och en modern design gör att SLX 230 sticker ut och säkert kommer attrahera en stor del båtäventyrare även i Europa. När du chillat färdigt drar du igång Mercruisern och låter det nya Dynamic Running Surface-systemet automatiskt hitta den

optimala trimvinkeln för att skapa de perfekta wakeboardförutsättningarna. searay.com



# VÄRLDENS FÖRSTA UPPBLÅSBARA VINDSURFINGBRÄDA

RIG ONE

**N**u har världens största kitemärke, North Kiteboarding, slagit sig samman med Northsails, som är ledande inom vindsurfingriggar, för att tillsammans ta fram en uppblåsbar vindsurfingbräda. Resultatet är en mycket lätt bräda och en rigg som snabbt blåses upp på 100 sekunder. Riggen väger lika mycket som en vattenflaska på 1,5 liter. Dessutom sägs Rig One vara lättseglad även för den som aldrig stått på en bräda tidigare. arrows-inflatables.com



# HAVETS SPORTCABRIOLET

SEALINE C530

**S**prillans nya Sealine C530 sticker ut med modern design och smart utnyttjat inre. Båten har stora fönster och två elektriska soltak. Ljusinsläppet är ovanligt gott och det känns som att sitta i en cabriolet. Även när taken är stängda består känslan av rymd, då de är gjorda i glas. Skjutdörrar gör det enkelt att passera in och ut i båten. Salongen bjuder på en panoramautsikt, eftersom vindrutan är hela 5,80 meter bred. Utrustad med dubbla Volvo Penta IPS800-motorer ligger toppfarten på

34 knop. Längd 16,13 m, bredd 4,56 m, bränsle 1560 l. Erbjuder totalt fyra kabiner och har CE-klass B. [sealine.com](http://sealine.com)



# UTAN KOMPROMISSER

KEIZER 42

**N**ya Keizer 42 är skapad för ett miljömedvetet handhavande utan att ge avkall på varken design eller invändigt utrymme. Bakom designen står Vripack Naval Architects. Båten bär klassiska drag, samtidigt som den är toppmodern i skrovkonstruktion och har en modern drivlina med antingen dieslar från Volvo Penta eller bensinare från samma företag. Beroende på motorval ligger toppfarten runt 40 knop. Keizer bjuder på stora soldäck, sovplatser för fyra personer och ett rymligt pentry. Båten byggs av Bavaria och målet är att leverera en kvalitetsbåt för framtiden till ett lågt pris. [keizeryachts.com](http://keizeryachts.com)

# KREATIV KOMFORT

MAREX 31



**N**orska familjeföretaget Marex är känt för sina välkonstruerade, genomtänkta båtar gjorda för den som gillar social samvaro och samtidigt ställer höga krav på komfort, genomförande och kvalitet. Marex 31 Sun Cruiser visades första gången på flytande mässan i Oslo i höstas, men

vi kikar närmare på den först nu. Extra fiffigt tycker vi att de smarta kapelltaken och sidokapellet är, vilka döljs bakom dörrar i skrovsidorna och dras fram likt ett duschdraperi de lux. Vi återkommer med ett test längre fram i vår [marex.no](http://marex.no)





# SVENSK KVALITET

NIMBUS 365 COUPÉ

**N**imbus 365 Coupé är den näst största modellen i Nimbus prisbelönade Coupéserie med sidewalk och har smygvisats under hösten, men den riktiga världspremiären skedde nu i Düsseldorf.

Tanken är att båten ska passa erfarna båtmänniskor och familjer, eller kort och gott livsnjutare till sjöss även under längre perioder. Vi har skrivit om den tidigare

på våra nyhetssidor, men nu ser vi det svenska kvalitetsbygget för första gången i verkligheten – och gillar det vi ser. Nimbus visade också upp sin framgångsrika 305 Drophead, med tillägget E-power, där det nya är att det nu går att få båten med eldrift. E-power-versionen är ett samarbete med Torqeedo och BMW. [nimbusboats.se](http://nimbusboats.se)

## TRAILERBAR SEGELBÅT

VIKO S26

**N**ya Viko S26 är en trailerbar segelbåt som går att variera genom tre olika kölvarianter. Det ovanliga med den här lilla seglaren är också att den erbjuder överraskande mycket plats, i kombination med sportiga seglingsegenskaper. Båten utlovas leverera rolig segling och kan vara en bra instegsbåt. Fyra personer får plats att sova. Dessutom finns ett litet pentry. Utgångspriset ligger på ca 18 900 euro. [vikoyachts.com](http://vikoyachts.com)



## SNABBAST I VÄRLDEN

CIGARETTE RACING 41 SD AMG GT3

**V**ärldspremiär var det också för världens snabbaste centerkonsolbåt, amerikanska Cigarette Racing 41 SD AMG GT3. Monsterbåten är ett resultat av ett mångårigt samarbete mellan Mercedes-AMG och Cigarette Racing. Båten ska vara den marina motsvarigheten av sportbilen Mercedes-AMG GT 3. Den 43 fot långa och 3,35 meter breda, samt 9 ton tunga båten drivs av dubbla Mercury Racing-motorer, där varje motor är på 1 100 hk. Topphastigheten ligger på 167 km/h, vilket är världsrekord i klassen. Blir din för 1,35 miljoner euro. [cigaretteracingpr.com](http://cigaretteracingpr.com)



# KLARAR TUFFA TAG

XO DFNDR & XO CRUISER

**F**inska XO DFNDR är en sportbåt med gener av yrkesbåt och gjord för att klara de höga krav en aktiv, sportig båtbrukare ställer på funktion och komfort oavsett väderförhållanden. Det här är nog den båt som stack ut mest av alla på mässan och som dessutom gjorde det med praktisk finess och avskalad, äkta tuffhet. En båt som väcker körlust också hos den rutinerade sjöfararen. Köregenskaper utöver det vanliga lovas. Motoralternativen är 1 x 202 till 304 PS, eller 2 x 101 till 202 PS. XO DFNDR har CE-klass C och tillåter fem personer ombord.

XO premiärvisade också nya XO Cruiser, en skönhet tillverkad för den som vill vara ute även över en helg. Runt bordet kan sex personer sitta. Här finns stora sol-däck, en automatisk höj- och sänkbar wetbar med intergrerad grill, samt två kylskåp. Kabin med sovplatser



för fyra, samt dusch och wc. Utrustad med nya Naviop iLoop, ett digitalt kontrollsystem som hjälper till att hålla koll på "allt" i båten. Rekommenderad motorstyrka är



2 x 250 till 355 hp. CE-Kategori B tillåter åtta personer ombord, eller som C-klassad tio personer. xoboats.fi



## UPPBLÅSBAR SEGELJOLLE

TIWAL 3.2

**F**ranska Tiwal 3.2 gör anspråk på att vara den första högpresterande uppblåsbara segeljollen på marknaden. Den är designad för att göra seglingen enkel och rolig för nybörjaren, men också för att ge den mer rutinerade seglaren en kick. Jollen går att segla både med en och två personer ombord. Triwal är 3,20 meter lång och har en segelyta på 5,20 kvm / 7,00 kvm. Vikten är 50 kilo och den kommer nerpackad i två väskor. Den riggas och tas isär på mindre än 20 minuter. tiwal.com

## SMÄCKERT FRANSKT

TOFINOU LATITUDE 46

**L**atitude 46 är ett franskt varv som bygger både segel- och motorbåtar. De har tillverkat båtar i 25 år och gjort sig ett namn världen över för sina vackra linjer i kombination med moderna material. Varvet kombinerar trä- och kompositmaterial. Varvets nya båt, med namnet Tofinou, är designad av välkända Joubert/Nivelt, vilket borgar för goda egenskaper till sjöss. tofinou.com



# SATSAR EXKLUSIVT

## BAVARIA R40 COUPÉ

**B**avarias R 40 finns som Coupé och Flybridge med nyutvecklade skrov från J&J design, med v-form och progressiva s-formade steglister som ska ge en bättre gång i alla sorters farter. Elektrisk styrning och senaste generationens trimsystem ska ge samma styrkänsla som i en sportbåt. Med Volvo Penta D6-330-motorer har båten en toppfart på över 30 knop. D6-370 finns som tillval för den som vill åka snabbare. En sidodörr gör passagen ut på däck snabb. Salongen har runtomsikt. Kök och matplats är har noga uttänkt placering. Glasdörrar leder ut till

akterdäck. Två olika hyttlösningar finns, båda hytterna har stora dubbelsängar, separata dusch- och wc-utrymmen samt rikligt ljusinsläpp och förvaring. [bavariasverige.se](http://bavariasverige.se)



# GRÄNSÖVERSKRIDANDE SAMARBETE

## MORE 55

**M**ore Boats är ett nystartat svensk-kroatiskt varv som bygger snabba och bekväma segelbåtar av högsta kvalitet. More Boats är grundat av det svenska seglingsreseföretaget More Sailing och det kroatiska charterbolaget More Charter. Idén bakom båten kom när företaget själva letade efter båt till sin verksamhet. More 55 är varvets första modell. Den är byggd för att vara snabb, bekväm och funktionssäker och ska tåla att användas i charterverksamhet. Båten är laminerad med epoxybaserad vinylester och

vakuuminjicerat glasfiber. Det ska göra plasten lättare och tre gånger starkare än andra polyesterbåtar på marknaden. [moreboats.se](http://moreboats.se)



# SATSAR STÖRRE

## BAVARIA C57

**C**57 är Bavarias nya flaggskepp. Med den nya 57-fotaren vill varvet visa på sin nya syn på design i kombination med tekniskt kunnande och intelligenta lösningar. Däckslayouten är ett exempel på detta. Gäster och besättning har tre stora ytor för socialisering, två rymliga solbäddar och en ovanligt stor badplattform. Invändigt kan båten enkelt anpassas efter stundens behov, allt från cocktailparty till familjehäng. Kommer i grundutförande med tre kabiner, men går också att få med fyra eller till och med fem kabiner. [bavaria-yachtbau.com](http://bavaria-yachtbau.com)





## Kostar mindre än vigselringen, överlever garanterat hela båtsemestern.

Vi på ABA tycker att kvalitet är livsviktigt. Därför är våra slangklämmor tillverkade i ett syrabeständigt stål speciellt utvecklat för ett långt liv i salt och bräckt vatten i minst 10 år\*. Ett fungerande förhållande med din båtmotor gör att du kan ägna dig åt ännu viktigare saker. Ha semester till exempel.

\*Baserat på normal användning av fritidsbåt vår/sommar. Motsvarar 4000 timmar direktkontakt med vatten.





FROM ANDERSTORP, SWEDEN

*Pittoreska Skagen ligger en bekväm dagsetapp över havet från den svenska västkusten. Väl där belönas du med sandstränder, skönt ljus, pilsner och knallröd korv.*

TEXT: JOAKIM HERMANSSON FOTO: EMMA GLAUMANN

# PÅ ANDRA SIDAN HAVET





**F**örre gången jag närmade mig Skagen stod jag på alla fyra och spydde rätt ut i sittbrunnen. Vi hade startat Skagen Race i stiltje uppe i Oslofjorden, men mötte efter rundningen av Brofjordens angöring, strax väster om Lysekil, en västlig kuling. Den ökade till över 30 sekundmeter i byarna, och ett dussin distansminuter från Skagen beordrade skepparen att storseglet skulle ner. Efter att ha balanserat på däck och krånglat med den manövern, slog sjösjukan obarmhärtigt till. De sista timmarna av racet var jag som ett kולי, medan resten av besättningen tog oss över mållinjen som segrare, på bara focken. 93 hade startat, men bara 21 gick i mål.

Med denna mindre lustiga upplevelse i minne, scannade jag såväl SMHI och danska DMI som norska YR, innan jag efter fyra års karenstid äntligen skulle våga dra iväg familjen på segling med Skagen som mål. Prognoserna visade samfällt måttlig sydlig vind, obetydlig sjö och inte så mycket ström, men att ett lokalt åskoväder möjligen kunde visa sig över nordligaste Jylland i kvällningen. Inga större bekymmer alltså.

Efter en kväll med goda vänner på Styrso Bratten drog hustrun och jag därför iväg för motor redan i morgonstiltjen, medan döttrarna fortfarande sov. Frukost för alla blev det i höjd med Vinga, och när vinden strax därpå fyllde i, kunde vi lägga oss bekvämt tillrätta på en alldeles lagom avslappnad halvvindsbog i strålände solsken, mot vårt västra grannland. I så här exemplariska förhållanden är inte 40 sjömil en jättedistans, medan den kan kännas

som en helvetes evighet under fel omständigheter. Jag kan inte nog poängtera vikten av att kolla prognoserna före en havsöverfart som detta faktiskt är.

**Vi har seglat ett par timmar utan att se land åt något håll**, när vi skymtar Skagens fyr som första landmärke. Det grå stentornet från mitten av 1800-talet är beläget ett stycke norr om själva samhället och hamnen, och är med sina 46 meter Danmarks näst högsta fyr. Den roterande linsen väger två ton, och natriumlampan på 400 watt gör att ljuset (Fl W 4s) kan ses av sjöfarande 20 sjömil ut i havet, alltså halvvägs till svenska kusten. Och man gör bäst i att hålla

▲ Fadølen flödar på kajen i Skagen, dit mikrobryggerierna inte verkar ha kommit ännu. Istället levereras den gyllengula drycken med slang från lastbilstankar.



▲ På små pittoreska gator i Skagen ligger de gamla husen tätt, tätt, med härligt blomstrande trädgårdar.

## SKAGEN

Ingår i Frederikshavns kommun. Omkring 8 200 invånare. Vid Grenen norr om Skagen möts Skagerak och Kattegatt. Skagens fyr tändes 1858 och är med 46 meter Danmarks näst högsta. Skagens rev är av sand och rör på sig. Håll säkerhetsavstånd...

# Enligt sägnen kom Dannebrogen till redan på 1200-talet



▲ Gul flagga vid badvakternas hytt på stranden strax norr om Skagens hamn betyder att man kan bada om man är försiktig.

▲ Strandskydd? Inte här i alla fall. Utsatt för väder och vind såklart, men härligt läge ett stenkast från havet.

## FAKTA

Skagen Lystbådehavn (gästhamn)  
Position: N 57° 43,0',  
E 10° 35,5'  
Öppen året runt.  
Hamnkontor på Pir 1  
Tel +45 984 433 41  
Mobil  
+45 232 009 41  
Dygnspris 200 DKK  
upp till 40 fot  
Dygnspris 280 DKK  
över 40 fot  
Färskvatten och el  
ingår, likaså fräscha  
duschar.

koll på navigationen, för Skagens förrådiska sandrev rör på sig och flyttar omkring lite hur som helst.

Hamnen i Skagen är gigantiskt stor, och fritidsbåtar samsas med fiskare och annan yrkestrafik om inseglingssutrymmet. De senare håller främst till i de östra delarna, men långt västerut finns också en docka för större fartyg. Gästhamnen ligger i mellanbassängen, uppe i nordväst, med hamnkontoret på pir 1 i mitten. En av hamnvakterna har tagit på sig regnrocken och vågat sig ut i det åskoväder som väderinstituten förutspådde. Himlen bokstavligen öppnar sig när hamnvakten anvisar plats åt oss långsides i tredje led, nära hamnkontorets toaletter och fräscha duschar. Liksom el och färskvatten ingår dessa i den modesta hamnavgiften på 200 danska kronor.

**Om man inte räknar grillkiosken i samma hus som hamnkontoret**, så är Pakhuset närmsta riktiga restaurang, där vi mot alla odds lyckas få ett bord för hela familjen. Det beror förmodligen på att middagstiden inte är inne ännu, men efter vår långa segling och det mer än blöta välkommandet, är vi förstås redan sugna. En ljuvlig fisksoppa och ångande bröd kommer snabbt på bordet, tillsammans med en pilsner som attraherar smaklökarna betydligt mer än vid mitt förra besök. Vi lämnar dock krogen innan kvällens musikunderhållning drar igång, och njuter av den, och av sorlet från de många uteserveringarna längs kajerna, från sittbrunnen istället.

Allra längst norrut på Jylland, ligger det som kallas för Grenen. Från samhället är det bara omkring fyra kilometers

*Det rörliga och opålitliga  
revet fortsätter ännu  
längre ut*



▲ Pakhuset är en av alla fiskrestauranger i Skagen, och ligger mitt i gästhamnen. Kvällarna med musikunderhållning hörs över hela hamnen.

skön promenad eller cykeltur längs perfekta leder avskilda från biltrafiken, och det finns cykeluthyrningar i vartenda gathörn. Vi är dock bekväma och väljer nästa förmiddag bussen, som går i linjetrafik från en rad hållplatser i Skagen, med flera dagliga avgångar. Tågen söderifrån har däremot sin slutstation i Skagen, och vissa av dem vänds fortfarande längs en slinga som löper igenom några av de nordliga kvarteren, ut mot hamnen.

**Vi är inte ensamma om att göra en utflykt norrut denna** strålände men blåsiga högsommardag, så kön till kiosken och souvenirbutiken vid bussens ändhållplats är lång. Vi härdar ut för att fylla på energi med några lika typiskt danska som helt knallröda korvar inför den sista promenaden längs stranden ut mot Skagens rev. Även här finns kollektivtrafik i form av den i och för sig ganska lyxiga traktorkärran Sandormen, men nu får det vara nog på bekvämligheterna och vi knatar på över sanddynerna. Längst ut blir det trångt, när hela lämmeltåget av turister tävlar om att vara den som står allra längst norrut och tar en selfie. Det rörliga och opålitliga revet fortsätter ännu längre ut, och kan anas som ljussturka fläckar i det annars mörkgröna vattnet. På håll syns hur nyttotrafiken tar ut svängen ordentligt, här på gränsen mellan Skagerrak och Kattegatt.

Den mjuka sanden och klittrerna med sin strandråg inbjuder till lekar och korta stopp för att gräva en grop, bygga ett improviserat sandlott eller bara spana in något som flutit iland. Återtåget tar därmed sin tid, så både bunkermuseet från andra världskriget och den inbjudande

◀ Ett lämmeltåg av människor promenerar den sista sträckan längs stranden, ut mot Danmarks allra nordligaste punkt på Grenen.

restaurangen med sina vita dukar får anstå till nästa besök. Resten av familjen skyndar mot bussen "hem" till gästhamnen, medan jag själv tar en promenad tillbaka. På vägen passerar jag inte bara Skagens imponerande nuvarande fyr, utan även Den hvide fyr, som förtjänstfullt var i bruk mellan 1745 och 1858. På Fyrbakken finns också en intressant replika av den vippfyr som var en av de allra första i Skagen, och började användas redan 1626. Innan dess eldade man på ett fyrfat högst upp i en träkonstruktion.

En gul flagga vajar vid badvakternas hytt på sandstranden strax norr om Skagens hamn, vilket betyder att man kan bada, men att man behöver vara lite extra försiktig. Längre in i bebyggelsen är istället den rödvita Dannebrogen flitigt förekommande på flaggstängerna. Enligt sägnen kom Dannebrogen till redan på 1200-talet och har sett nästan likadan ut sedan dess. Många av husen på de pittoreska smågatorna är soligt gulmålade och ligger tätt, tätt, med härligt prunkande trädgårdar emellan. I Skagen är gult inte fult, utan tvärtom den mest typiska kulören.

Vi har inga problem att njuta och koppla av ytterligare några dygn, och besöker bland annat Gamla Skagen på Jyllands nordvästspets, med stränder av runda småstenar och ett otal fina krogar. Den tilsandede kirke, Sankt Laurentii kyrka från 1300-talet, som övergivits för att den inte kunde stå emot sanddynernas vandring, får också ett besök, innan vi kastar loss och lägger kursen i nordostlig riktning mot Lysekil. Beroende på vindar är det bara att välja önskad vinkel och färdmål på den svenska västkusten, som ligger helt inom räckhåll från Skagen. Eller förstås vice versa. 🇳🇵

*I sjön och sett till det yttre - en äkta racingmaskin. Under däck - en orgie i elegant, modern design. Club Swan 50 inleder en ny era, både för Nautor's Swan och för framtidens segelsport.*

TEXT ANNA SANDGREN FOTO MALCOLM HANES

# 50-ÅRING SOM BLICKAR FRAMMÅT







043





**V**issa firar sitt 50-årsjubileum med en summerande tillbakablick, vilket i sin tur möjligtvis kan resultera i en nostalgiskimrande nutidsprodukt med risk för drag av dagslända. Andra, så som finska Nautor's Swan, gör precis tvärtom. Och det med ett resultat som får seglingsvärlden att häpna och hyllningarna att hagla. Båtnyttis medarbetare, den lika rutinerade fotografen som välmeriterade seglaren, Malcolm Hanes, var med och seglade den första Club Swan 50 i Sardinien i höstas och kom tillbaka med ett lyriskt leende spritt ända från tårna. Ett leende som smittade och som fick oss att kasta oss över Club Swan 50 så fort vi fick chansen under båtmässan i Düsseldorf. Väl hemma bestämde vi träff med Sveriges man i Swanvärlden, den välmeriterade kappseglaren och seglingsentreprenören Klabbe Nylöf, för att i väntan på våren ge er en försmak på våra finska grannars nya koncept.

– Båten vi seglade ägs av svenske Mats Bergryd, är nummer ett och en prototyp. Den väger mer än de båtar vi nu har i produktion. Det var bråttom att hinna få fram en båt till 50-årsjubileet och sedan dess har vi finslipat konceptet och framförallt sparat in på vikten. Ändå gjorde vi hela 24 knop, berättar Klabbe.

Att Nautor's Swan tror på sitt nya koncept bevisas inte minst av att båt två i produktion beställdes av varvets ägare, italienaren Leonardo Ferragamo. Klabbe själv har under sina många år på havet tillbringat otaliga dygn ombord på olika Swanbåtar. Inte minst vann han Rolex Transatlantic Race 2008 med Swan 70an Blue Pearl.

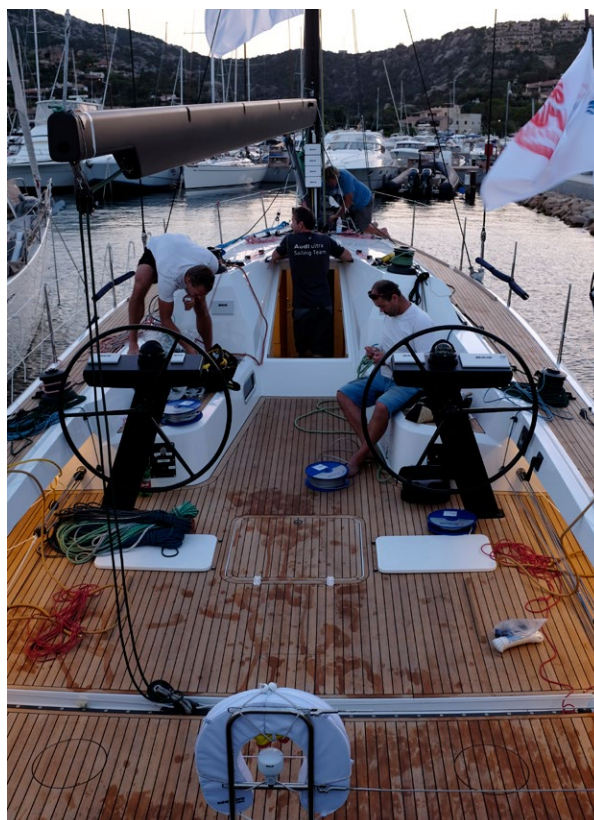

▲ Kompletta kolfiberbygge. Teakadäcket är 3 millimeter och limmat på kolfiber, allt för att spara vikt.

▲ Redan nu är 20 Club Swan 50 sålda och fler är på gång. Till 2018 hoppas man ha sålt 40 båtar.

**FAKTA**

**CLUB SWAN 50**

- Skrovlängd** 15,24 m
- Längd** i vattnet 14,00 m
- Totallängd** med spröt 16,74 m
- Bredd** 4,20 m
- Djupgående** 3,35 m / 2,20 m
- Vikt** 8 500 kilo (varav kölvikt 3 450 kilo)
- Storsegel** 93 kvm
- Fock** 65 kvm
- Spinnaker** 270 kvm
- Motor** Volvo Penta 75 hk
- Bränsle** 300 liter
- Design** Juan Kouyoumdjian
- Pris** ca 950 000 euro

**KONTAKT**

nautorswansverige.se  
nautorswan.com

# Känslan är sportigt fartig och samtidigt väldigt trygg



– Jag har tidigare fått frågan om jag ville jobba med Nautor. Det var först för när diskussionerna om att börja renodla racing- och cruisingsegmenten, och idéerna runt Club-serien började ta form, som jag kände att det var dags. En avgörande anledning var också planerna på att bygga upp en världsomfattande one-design-cup.

**Tanken med Swans Club-serie är att erbjuda banbrytande båtar, som förenar det allra senaste inom modern design, högteknologiska material och nya lösningar. Kolfiberbyggets kaxiga design står Juan Kouyoumdjian för. Han anses tillhöra världseliten inom modern yachtdesign. Uppdraget blev hans efter en tävling som gick ut till åtta designers.**

– Från början ansågs Kouyoumdjians förslag som för racigt och för långt ifrån det som Nautor tidigare hade diskuterat som jubileumsbåt. Men sedan enades man om att satsa på racingsegmentet. CS 50 förenar racing med Swanandan. Han har gjort ett fantastiskt jobb, som jag tror kommer sätta ribban för Swans fortsatta produktion, menar Klabbe.

Men CS 50 är inte bara tänkt för racing. Designen gör att båten är lätt att konvertera. För att det ska gå snabbt att skifta om från kappsegling till skön cruising är förpik, salongsbord och förstag demonterbara. Den som vill cruisa får också en foca på rulle istället för hakar. Materialen är noga utvalda och även interiören domineras av kolfiber. För att spara vikt, men ändå erbjuda ett tjustigt, för att inte säga lyxigt inre, är kolfibern klädd med ljusbrunt, italienskt

▲ Däckslayouten är radikal och CS 50 är gjord för att kunna seglas med en mindre besättning också vid racingsammanhang.



läder. Ännu ett exempel på viktbesparing utan komfortinskränkning är att de i cruisingsammanhang inbyggda och ofta så tunga garderoberna är gjorda i canvas och läder. Interiören levererar komfort för två par och här finns dubbelbädd, samt dusch och WC, rymlig salong med läderklätt stort bord och pentry. De räfflade skotten är gjorda i vitlackad kolfiber och i taket finns tvärgående mattor. På durken ligger klassiskt randiga teakdurkar. En nöjesseglares dröm helt enkelt – men en ovanligt snabb sådan.

– Chinsen och dubbla roder gör att CS 50 gillar lite lut och att båten trivs när man får släppa ut på skotet. Då sätter den snabbt fart. Även vid höga farter nära 25 knop är den balanserad och mycket responsiv. Känslan är sportigt fartig och samtidigt väldigt trygg.

**Däckslayouten är radikal, bland annat gör fyra hydraulfunktioner att det ska vara möjligt att segla CS 50 med mindre besättning.**

– Det räcker med åtta personer när man racear och

## CLAES "KLABBE" NYLÖF

Claes "Klabbe" Nylöf har seglat professionellt sedan 1985 och har en gedigen erfarenhet från några av världens tuffaste och största kappseglingar, bland annat Whitbread Round the World Race och Volvo Ocean Race. Med start 2005 tävlade han under flera år och med stor framgång i Orma 60 Samsung

Challenge. Han anses vara en av de mest erfarna flerskrovsseglarna i Skandinavien. Dessutom arbetade han med Maxi one design och vann VM i klassen. Han har även skapat och byggt flera stora projekt, så som BIG T och HIQ. Sedan drygt två år tillbaka ansvarar han för Nautor's Swans verksamhet i Sverige.



## Båten levererade precis allt det jag hade förväntat mig – och lite till

några extra händer på railen. Båten går som ett lok och är fantastisk att segla. När du ser en båt på ritning får du ofta en känsla av vad den kan tänkas leverera i sjön. Första gången jag såg Club Swan 50 på papperet var mina förväntningar skyhöga. Ofta är det svårt att i verkligheten infria dessa förväntningar, men när jag väl satt där och styrde den första CS 50 var det smått magiskt. Båten levererade precis allt det jag hade förväntat mig – och lite till. Det är inte ofta man får vara med om det, skrattar Klabbé.

▲ En stor andel Swanbåtar deltar återkommande i gemensamma regattor, bland annat Rolex Swan Cup, som ordnas vartannat år utanför Porto Cervo på Sicilien. Också i våra farvatten ordnas regattor, bland annat i Stockholms skärgård och Swan Archipelago Regatta i Åbo skärgård.

Hela 20 Club Swan 50 är redan beställda och fler är på gång. Varvets förhoppning är att fram till 2018 ha tillverkat 40 båtar och att kunna arrangera en Nations Cup runt om i världen, samt one-design VM varannat år.

**Det går inte annat än att imponeras över hur genomtänkt hela CS 50-konceptet är.** Allt sitter som det ska – från design, materialval, segelplan, utseende, finish, till funktionalitet och hantering. Visst, smakar det så kostar det. En Swan är aldrig billig. Runt 1 miljon euro kostar skönheten, men då får du också en båt som med yttersta värdighet seglar dig in i framtiden och som på ett utomordentligt sätt bjuder på både racing och cruising i ett och samma koncept. Vi ser fram emot att segla längre fram i vår och återkommer då med ett test.



▲ Inredningen påminner om ett italienskt designhotell. Kolfibern är klädd med läder och durken med tunn, fin teak limmad ovanpå kolfibern. Här finns goda förutsättningar också för de mer kräsna att trivas.

### EN SANN FRAMGÅNGSSAGA

Oy Nautor AB (Nautor's Swan) grundades 1966 av Pekka Koskenkylä i Jakobstad i norra Finland, en trakt med många skickliga båtbyggare. Pekkas idé var att serietillverka segelbåtar av hög kvalitet med goda seglingsegenskaper.

Den första båten var en 36-fotare, designad av Sparkman & Stephens, byggd i glasfiber och trä. Varvet kom

snabbt att få ett världsrykte. Att Swans standardbåtar seglade Whitbread Round the World Race säger en hel del om kvaliteten.

Bolagets huvudägare är sedan 1998 den italienske affärsmannen och seglaren, Leonardo Ferragamo.

Vi återkommer med ett reportage från varvet. [nautorswan.com](http://nautorswan.com)

# EX-Series

A new beginning



There is only one way to **RIDE**

Powered by our award-winning new TR-1 engine – and with the revolutionary and intuitive RiDE® system on the EX DeLuxe - these 3-seater models are designed to introduce a whole new generation of riders and their families to the joy of buying a brand new watercraft - and to open up the exhilarating world of fun and excitement it promises.

EX DeLuxe

95 900:-



EX DeLuxe

95 900:-



EX Sport

85 900:-



[www.yamaha-motor.se](http://www.yamaha-motor.se)

 **YAMAHA**  
*Revs Your Heart*



## VA | BÅTKAPELL

Komfort värd din båt

Vi tillverkar originalkapell för många av Nordens ledande båtmärken.

Från oss kan du beställa högklassiga, nya kapell till mer än tusen båtmodeller

[www.va-batkapell.se](http://www.va-batkapell.se)

VA  VARUSTE

# FLIPP

Vad vill du  
läsa just nu?



## Magasin- appen för hela familjen

- Få tillgång många populära titlar hos Egmont Publishing.
- 49 kr/mån - 50% rabatt för prenumeranter hos Egmont.
- Ingen bindningstid.

Prova  
en månad  
gratis!



Beställ på  
[www.flipp.se](http://www.flipp.se)

# 20 BÄSTA KÖPEN 2017



***Våren är snart här och därmed båtmässornas tid. I myllret av stora och små, snabba och långsamma, lyxiga och enkla båtar har vi valt ut redaktionens 20 favoriter bland de hundratalens modeller Båtnytt testat de senaste två åren.***

TEXT MIKAEL MAHLBERG FOTO REDAKTIONEN

**N**är redaktionen samlas för att välja ut sina favoriter brukar vi vara rätt överens. Om en båt är bra eller dålig har sällan att göra med motorstyrka, toppfart eller något annat objektivi mätbart. Det vi tar med oss från hundratalens testkörningar är istället de små detaljerna, som den fantastiska utsikten från hytten i Axopar 28 AC, eller den finurliga soffan i Bella 620 HT. Att åka båt ska vara en härlig upplevelse, och många smarta detaljer blir en helhet som skiljer ut favoriterna från de modeller som tyvärr aldrig gjorde något större avtryck i våra båthjärtan.

Den här listan är alltså högst subjektiv. Det är våra favoriter, men vi tror också att de har potential att bli dina.

En rolig iakttagelse är att den norske konstruktören Espen Thorup ritat hela fem båtar på listan. Att han figurerar här så många gånger beror delvis på att han är de kluriga detaljernas mästare (kolla bara inredningen i Flipper 600 DC), men också på att han har monopol på att rita båtar åt Flipper, Bella, Sting och Nordkapp.

En annan spaning är att aluminiumbåtarna tar över mer och mer, år för år. Sju av tjugo båtar på listan är plåtbåtar och antalet lär växa.



## MARELL 650 SC

## Praktisk uppstickare i plåt

Det finns en uppsjö öppna plåtbåtar, men uppstickaren Marell 650 SC är mer praktisk än de flesta. Den höga rutan ger fenomenalt skydd för passagerarna och de stora badplattformarna gör den till fiskarens dröm. Den stabila targabågen är utmärkt för wakeboardåkning. Det breda skrovet gör den rymligare än konkurrenterna och efter en sommar med 650 SC som redaktionsbåt uppskattar vi de trygga sjöegenskaperna i all slags väderlek. Ska du satsa på en öppen bowrider helt i plåt är detta ett klokt val.

## FINNMASTER HUSKY R7

## Bra utflyktsbåt

Finnmaster är det senaste varvet som hoppar på aluminiumtåget. Konkurrensen bland drygt sex meter långa bowriders är mördande, och för att överleva är Husky-serien ovanligt rymlig bakom vindrutorna. En u-soffa sväljer många människor och gör Husky till en bra båt för utflykter. Med ett litet bord skapar man en matplats och det går att bädda soffan till en solsäng. Under sofforna finns gott om plats så att fendrar och packning slipper skräpa på durken. Detta räckte för att kora Husky R7 till vinnare i vårt jämförande test mot Buster Magnum E.



## OCKELBO B18AL CC/DC

## Lastfartyg i miniformat

Klassiska Ockelbo är ju tillbaka, i aluminium. Nya B18AL är en styrepulpet med gott vindskydd och slitstark inredning. Det mesta ombord är i aluminium och därmed är det få saker som kan gå sönder. Det här är en riktig grovjobbare där verktyg och cementsäckar ryms på fördäcket. Bakom vindrutorna (i versionen med dubbla pulpeter) sitter fem skyddat. Båtnytt har kört B18AL DC en hel säsong och gillar sidostabiliteten samt den torra gången i sjö. Stort plus för prislappen, som ligger flera tiotusentlappar under konkurrenterna.



## YAMARIN 54 CROSS

## Optimal styrepulpet

Det finska varvet vet hur man stoppar in maximalt med stuvutrymme i en liten båt. Här försvinner matkassar, packningen, flytvästar och allt som behövs för en utflykt på sjön smidigt ned i glasfiberinnerlinen. Lägg till goda sjöegenskaper – Yamarins signum – och märkets goda andrahandsvärde, så har du ett stabilt köp i klassen små styrepulpetbåtar för den som vill strosa på sjön, fiska eller ta sig till sommarstugan. Med kapellet på blir sittbrunnen en slags minihytt där passagerarna sitter torra även i hållregn.





FLIPPER 600 DC

## Vardagsrum på sjön

En av 2016 års favoriter är utan tvekan Flippers minsta daycruiser. Aldrig förr har ett så litet skrov blivit så mycket båt! Konstruktören Espen Thorup har skapat en rymlig inredning späckad med bekväma sittplatser, på bekostnad av en minimal koj. Men vad gör det? Flipper 600 DC åker du i över dagen, för att sola, bada eller bara ha det härligt på sjön. På sex meter är det här så nära du kommer ett vardagsrum på sjön.



FINNMASTER T7

## Vinnande daycruiser

När Båtnytt testade marknadens sju meter långa daycruisers under några blåsiga dagar på Finska viken, hamnade Finnmasters nya T7 överst på prispallen.

Sjögenskaperna är grymma, och sittbrunnen lyxig med plats för upp till åtta i bekväma soffor. Ruffen har enorma fönster och är störst i klassen. Framförallt är båten vacker att titta på och känns snäppet modernare än konkurrenterna. Söker du en klassisk dc och vill ha det modernaste som finns just nu, titta på T7.



STING 610 DC

## Perfekt för nybörjaren

Norsk-polska Sting är utmärkt för en barnfamilj som vill prova på livet till sjöss. Ombord finns två-tre hyggliga kojor, gott om plats i sittbrunnen och en toppfart på över 40 knop – nog för att snabbt ta sig ut i havsbandet.

Sting 610 DC vann vårt jämförande daycruisertest. En förklaring är det låga priset, men det märks inte på kvaliteten. "Vi tjänar mycket mindre pengar på den här jämfört med övriga modeller", erkände en av varvets representanter.



ASKELADDEN C65 CRUISER

## Liten båt, stora sjöegenskaper

Askeladden nysatsar just nu, och receptet är goda sjöegenskaper (tack vare djup v-botten) samt många finesser. Förra sommarens redaktionsbåt C65 Cruiser är en liten daycruiser som går tryggt även i hög sjö utomskärs. Ruffen är ljus och här ryms två vuxna och två små barn. En till sover på solsängen i aktern. Aktersoffan är vändbar ut mot sjön. Priset är kanske inte det lägsta, men så är båten också fullsmetad med finesser som elektriskt ankarspel, spoltolett och litet pentry.

BELLA 620 HT

## Tar hardtoppen tillbaka

1970-talets mesta båttyp, och den familjevänligaste, är tillbaka. Bellas hardtopbåt har till skillnad från Fjordling och andra klassiker en öppningsbar ruta där du kan langa ned besättning och packning. Det blir alltså lättare att borda båten förifrån. Till sjöss är hardtoppen en mysig plats för barn att ta igen sig på, eller en perfekt plats för all lös packning. Om du är spekulant på en utflyktsbåt, ta en titt på denna.



ASKELADDEN C75 CRUISER

## Bästa sjöegenskaperna

När vi testade större daycruisere i Finland kom Askeladdens C75 totaltvåa, men vann överlägset på sjöegenskaperna. Det norska varvet, med konstruktionsavdelning i norska ruskvadershuvudstaden Bergen, vet att bygga båtar som är bäst när det gäller. Höjden på vindrutan är optimal, för den räknade norrmännen fram redan på 90-talet. Och det djupa skrovet går bäst av alla nya dc-båtar vi kört. Inredningen är bekväm den med, om än inte bäst i klassen.



AXOPAR 28 AC

## Nyskapande hyttbåt

Årets motorbåt 2014 förtjänar en plats på den här listan. Grymt skrov med lång vattenlinje och rak stäv ger mjuk gång i tuff skärgårdssjö. Genidragen hittar vi dock på insidan: hytten med plats för fem är trevlig, men att lyfta på aktersoffan och krypa ned i den ljusa akterkabinen är rena trolleritricket. Hur får allt plats? Även om det första årets lockpriser stigit ger en 28 AC med prislapp på under en miljon kronor bra mycket mer hyttbåt än de flesta andra konkurrenter.

AGAPI 800

## Rib med kojor

En rib med sovplatser i förskeppet och som går riktigt bra i sjön. Med lite god vilja kan sex personer sova över ombord. Agapi 800 är märkets första riktiga fullträff, efter några tidigare trevande försök med både större och mindre modeller. Det här är ingen billig båt, men för den som slår till finns också möjligheter att dela båt med andra, hyra en likadan utomlands till rabatterat pris eller hyra ut din egen via Agapis medlemsklubb.



**FAREAST 23R**

# Rolig segling till kul pris

**F**areast 23R ska vara utvecklad för att möta kraven på en attraktiv klubbracingbåt och är en uppföljare till populära Fareast 28R. 23R är något mindre och därför lättare att traila och sjösätta via ramp. Båten har den typiska "Fareastfören", en bredare akter och därmed goda krysssegenskaper, men allra härligast är den i undanvind. Ett modernt segelplan med en fathead-stor ger båten extra fart i låtta förhållanden och ett modernt utseende. Mycket båt och lika mycket nöje till en nätt prislapp.



**YAMAHA FX SVHO**

# Praktisk adrenalinmaskin

**M**ed 60 knops toppfart och acceleration som en bättre Ferrari är Yamaha FX SVHO en vattenskoter som ger maximal körglädje på sjön. Men trots hisnande prestanda bjuder den på en snäll och torr åktur för upp till tre personer. Yamahan har också bra förvaring, en bra lösning för att komma upp ur vattnet (du kommer att ramla av!) och bra körställning. Därmed är den en bra allroundskoter för både äventyr med kompisar och ren buskörning.



**NORDKAPP RANGER ENDURO 605**

# Sportigaste familjebåten

**A**tt dra igång den råa tvåtaktaren på Nordkapp Enduro 605, fatta gasreglaget och flyga fram över vågorna i 46 knop ger en adrenalinkick som få styrepulpetbåtar för familjen kan matcha. Ett smalt, sportigt skrov och låg vikt ger Nordkapp grymma sjöegenskaper. En stilla dag är de många sofforna i fören en perfekt plats att ta igen sig på efter en snabb resa. I ruskväder är dock Nordkapps oskyddade sittbrunn en nackdel.



**BUSTER S FISH**

# Fiskeflirten

**E**n av de allra minsta båtarna vi testat under året är också en av de trevligaste. Buster S Fish är en flirt med fiskaren. Deras lilla styrepulpet har fått upphöjda kastdäck i för och akter samt en elmotor för att kunna hålla sig kvar över favoritplatsen eller köra en förprogrammerad rutt. En liten och enkel båt, som med en 30-hästare ändå blir en sportig jaktmaskin. Dessutom givetvis lätt nog att fraktas på en obromsad trailer.





## NIMBUS 305

## Förädlad salongsbåt

Vill du semestra till sjöss, lika bekvämt som på land, men ändå i en någorlunda lätthanterlig farkost? Nimbus 305 är en klassisk salongsbåt från Nimbus, som står ut från de franska och tyska konkurrenterna tack vare sin välsnickrade inredning och många smarta detaljer. Det halvplanande skrovet ger en toppfart på drygt 20 knop och en hygglig bränsleförbrukning i deplacerande farter. Här finns inga missar – och därför utsågs Nimbus 305 till Årets Båt 2015 av oss på Båtnytt.

## BELLA 700 RAID

## Härlig hytt för fiskaren

Nya Bella 700 Raid är en hyttbåt som lockar de flesta: fiskaren, liksom den campingintresserade, men även den som söker en bekväm transport ut till sommarstugan. Espen Thorup – Nordens hetaste båtkonstruktör just nu – har lyckats skapa en stor och ljus hytt med fina sittplatser vända i färdriktningen. Sovplatser och pentry finns, men de stör inte möblemangent. Fördäcket är minimalt men har ändå en bekväm soffa. Akterdäcket är fiskarens dröm och har dessutom yttre styrplats. Som gräddes på moset är sjöegenskaperna överraskande roliga.



## HANSE 315

## Prisvärd familjeseglare

Tyska Hanse har ryckt upp sig de senaste åren och deras nya 31-fotare är vår favorit i klassen: Rymlig inombords och med vacker inredning där de ljusa färgerna känns betydligt modernare än nordiska, trätunga konkurrenter. Toaletten är stor för båttypen och har förstås dusch. I pentryt står även 190 cm långa personer raklänga. Seglingsegenskaperna är sköna. Hanse har verkligen skapat en båt att semestra länge i – samtidigt som priset är hyggligt. Grundpriset är drygt 700 000 kronor och en fullutrustad båt kostar drygt 800 000 spann.



## ARRONET 24 5 SURPRISE

## Bästa hyttbåten

Arronet 24 5 Surprise är utan tvekan årets båtnyhet. Orsaken är att det är helt tyst inuti hyttten. Öregrund-varvet har byggt en hytt som vilar på gummibussningar och därmed isoleras från motorns och vågornas buller och vibrationer. Lösningen är genialisk och råder bot på motorbåtens eviga gissel och gör att besättningen faktiskt kan prata med varandra, lyssna på musik i den dyra stereon eller bara njuta av lugnet till sjöss. Äntligen!





# Rigg, paddel och bräda förvara allt i båten

Med Starboards uppblåsbara SUP-bräda och compact rigg bär du hela utrustningen i 2 kompakta väskor som till och med får plats i bakluckan på bilen.



Paket från  
**Starboard**  
med bräda, rigg  
och paddel

från  
**14998 :-**



**SUP-brädor**  
med paddel

från  
**5998 :-**



www.surfspot.se  
Jägerhorns väg 8, 141 75 Kungens Kurva  
info@surfspot.se • 08 - 710 16 00

**surfsp • t**

# UTTERN

TILL SJÖSS ✓  
I BRA SÄLLSKAP ✓  
BÄSTA BÅTEN ✓

Den C87 & C77. Känn dig som hemma.

Uttern C87 är vår största båt som vi så här långt byggt. C87 är godkänd för 10 personer vilket gör att du får med dig både familj och vänner till sjöss. Den sportiga, rymliga och individuella C77 är en båt gjord för att var tur till sjöss ska bli till ett riktigt nöje.



Var hittar jag Uttern **C87 & C77** eller för mer information, besök

[www.uttern.com](http://www.uttern.com)



Powered by  
**MERCURY**

# ETT KNIPPE TOPPBÅTAR

**De franska varven dominerade när Europas bästa segelbåtar nyligen hyllades på BOOT i Düsseldorf, men slovenska Seascope fick också ett av de prestigefyllda priserna**

TEXT **JOAKIM HERMANSSON** FOTO **BERTEL KOLTHOF**

**F**ranska Beneteau är världens största båttillverkare, och knep en av de fem årtiåriga utmärkelserna för European Yacht of the Year. Storvarvet fick också sällskap av några mindre men desto mer innovativa franska kollegor, och en slovensk båt, på prispallen. Gemensamt för vinnarna är att de klarat sig bäst genom de hårda

testseglingarna i Cannes och La Rochelle, där de skärskådats av elva ledande seglingsjournalister från Europas främsta tidskrifter. Som vanligt krävdes sammanlagt knappt två veckors testseglingar, spännande utvärderingar och hårda nattmanglingar, innan årets bästa båtar kunde tillkännages. Läs om vinnarna här, eller i de utförligare testreportage som kommer i Båtnytt under året.



◀ Varven strävar efter att få använda den här prestigefulla symbolen.



▲ På prisutdelningen får alla vinnare ett snyggt pris av kristallglas.

## EUROPEAN YACHT OF THE YEAR

**VAD?** Den prestigefulla utmärkelsen som en jury av ledande seglingsjournalister från Europas främsta tidskrifter varje år delar ut till årets bästa båtar.

**VAR & NÄR?** 25 båtar nominerades vid ett sammanträde i somras. De nominerade provsegldes i höstas i Cannes och i La Rochelle. De fem klassvinnarna fick sedan sina priser vid den stora båtmässan i Düsseldorf den 21 januari.

**VILKA?** Båtarna som presenteras här vann sin klass i European Yacht of the Year 2016-17. Klasserna är Family Cruiser, Performance

Cruiser, Luxury Cruiser, Multihull och Special Yacht.

**HUR?** Intensiva provseglingsscheman där en handfull båtar per dag seglas i tvåtimmarspass av varje jurymedlem. De undersöks och utvärderas utifrån fastställda kriterier – objektiva som mer subjektiva; Innovationshöjd, seglingsegenskaper, ombordkomfort, finish och kvalitet i utförandet, liksom pris och ekonomi, design och utseende. Vinnarna utses slutligen i en omröstning, där ingen jurymedlem tillåts rösta på en båt från sitt eget land.



◀ Båtnytt och Sveriges representant i juryn är Joakim Hermansson.

## FAMILY CRUISER

RM 970

### PLYWOOD OCH ÖPPENHET

**A**tt bygga båt i plywood och epoxi hör inte till vanligheterna i den glasfiber-arterade plastens tidevarv, men franska RM håller fast vid sitt koncept och attraherar fler och fler kunder som uppskattar metoden. Nya RM 970 är kanske i dyraste laget för en familj, men inbjuder med innovativ design och praktisk funktionalitet. Överbyggnadens stora vindruta är ett exempel, som ger både ljusinsläpp och utsikt med däcksalongkänsla. Navbordet, den öppna förpiken och det separata verkstadsutrymmet

är andra. Sittbrunnsayouten är mycket välfungerande och RM 970 seglar också på ett övertygande sätt, med sju knops kryssfart och tvåsiffrikt på undanvind med gennaker, i dryga tio sekundmeters vindstyrka.



## PERFORMANCE CRUISER

POGO 36

## FARTFYLLD MEN TRYGG

Varvets grundare har vunnit Mini Transat, solokappseglingen över Atlanten i de 6,5-metersbåtar som fortfarande utgör basen i modellprogrammet. Att Pogos dna är säkerhet, skydd, enkelhet och prestanda för ensamseglare eller för små besättningar, framträder tydligt även i nya Pogo 36. Båten såldes i 35 exemplar redan på ritningsstadiet, väntetiden överstiger nu två år, och något annat ord än succé går inte att använda för den här lyckorusskapande



men samtidigt mycket trygga fartmaskinen. Tack vare låg vikt, generös segelyta och strykjärnslik skrovform med planingsegenskaper, omvandlas all kraft till full fart framåt. Sittande vid någon av de båda rorkulterna vill man aldrig släppa taget. En kanonkul båt att segla!



## LUXURY CRUISER

OCEANIS YACHT 62

## LYX TILL LÅGPRIS

Oceanis Yacht 62 är franska Beneteaus försök att utöka programmet med en flärdfullare produktlinje. Den här bjässen erbjuder detaljer och design i närheten av lyxklass, men fortfarande till ett pris som speglar volymbåtsursprung. För att lyckas krävs nämligen något annat än att bara vara större och dyrare. I en motorbåtsinspirerad interiör fokuseras på maximal rymd istället för på maximalt antal bäddar, med sviter snarare än hytter. Utfällbar badplattform med

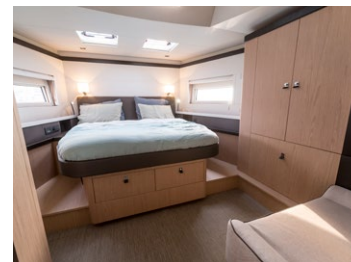

sjösättningsramp för jollen direkt från garaget, integrerade solbäddar på däck och utekök i sittbrunnen lockar till sköna vistelser ombord. Om man undviker de allra lättaste vindarna, seglar Oceanis 62 dessutom på riktigt fint.



## MULTIHULL

OUTREMER 4X

## SLUKAR DISTANS

Att flerskrovsbåtar är snabba vet nog alla, men den här förhållandevis lätta skapelsen drar iväg som en avlöning redan i väldigt lätta vindar. När brisen fyller i blir det ännu bättre, så det är inga problem att avverka rejält med distans i en Outremer 4X, avslappnat sittande med rorkulten i handen i den anatomiskt gjutna kolfiberstolen. Kolfiberrigg med stor segelyta, i kombination med skrov som utvecklats för prestanda snarare än för interiörvolym, är nyckeln till fartresurserna. Baksidan är att boende-



utrymmena blir något mindre spatiösa än i många andra katamaraner av samma längd, men ytorna för social samvaro i salon, på akterdäck och framme på trampolinen finns där ändå. Inte billigast, men bäst.



## SPECIAL YACHT

SEASCAPE 24

## INGEN MEDELMÄTTA

För att vara en 24-fotare erbjuder slovenska Seascape 24 förvånansvärt rymliga innerutrymmen för fyra personer, som accepterar spartanska snarare än komfortabla förhållanden. Till ett överkomligt pris fås både trailerbarhet, enkel sjösättning på en vanlig slip och prestanda. Detta kan öppna upp nya vatten för en växande grupp seglare, som vill upptäcka och utforska snarare än att fortsätta i samma spår. Ute på vattnet är det inte bara fartresurserna,



utan också accelerationen när gennakern fyller, när vindbyarna trycker till eller när man hittar det rätta spåret och planar iväg i en våg, som gör seglingsupplevelsen speciell. 24-fotaren må vara en mellansyster i Seascapefamiljen, men någon medelmåtta är hon inte.







## MADE IN THE MIDNIGHT SUN

Välkommen till framtidens båtägande!

Finnmaster T7 visar vägen med sitt strömlinjeformade skrov och förens innovativa LED-ljus.

T7 är helt enkelt det perfekta mötet mellan modern toppdesign och praktiska detaljer.

Här har vi inkluderat alltifrån ett sportigt utseende med fartfylld karaktär till behaglig komfort som passar hela familjen.

Det innebär att vi genom vårt Smart Design-koncept gör det möjligt för hela familjen att ledigt umgås i sittbrunnen.



FINNMASTER T8



FINNMASTER T7



FINNMASTER 68 DC



FINNMASTER 62 DC



För mer information och närmaste återförsäljare besök [finnmaster.se](http://finnmaster.se)

POWERED BY  **YAMAHA**

MEDARRANGÖR



PARTNER



Volkswagen Stockholm

NORDENS POPULÄRASTE

# BÅTMÄSSA

4-12 mars - Köp din biljett på [alltforsjon.se](https://alltforsjon.se)

Båtmässan

**Allt för sjön**<sup>®</sup>

MOTORBÅT | TILLBEHÖR | SEGLING | CLASSIC BOATS | SÄKERHET | AKTIVITETSBASSÄNG | BARNSKOJ



Stockholmsmässan  
75 YEARS | CREATING MEETINGS SINCE 1942

# SLÅ UTAN ATT SKOTA

*Med liten besättning och i trånga svenska skärgårdar är den självslående focken ett välkommet hjälpmedel. Har du ingen kan du eftermontera.*

TEXT JOAKIM HERMANSSON

**S**tora genuor med långt underlik, som kräver skenor och travare över hela skarndäck, och med skothornet nästan i knät på den som trimmar förseglet, har spelat ut sin roll på de flesta modernare båtar. När man lättvindskryssar ger olika typer av codesegel, gärna halsade på ett peke i fören, betydligt bättre effekt, och man kan segla i stort sett lika högt. Öppnar det upp väljer många istället en gennaker, gärna på rulle eller i strumpa för enkelhetens skull. Tutar det i mer kan både codesegel och gennaker kännas lite bångstyriga att hantera, och focckar med olika grad av överlappning upplevs då som ett bättre alternativ.

Men för den som ofta seglar ensam, med få gästar eller med gäster ombord som kanske varken har erfarenhet eller är tillräckligt starka, kan en självslående focck vara ett gångbart alternativ. Tänk dig att kunna stagvända utan att samtidigt behöva bekymra dig om att lossa focckskotet från lävinschen, snabbt dra seglet förbi masten och sedan minst lika kvickt få det inskotat på den nya läsidan. Allt detta krångel slipper du med en självslående focck, som du helt enkelt skotar hem ordentligt en gång för alla när du börjar kryssa. Sedan byter den automatiskt sida när du slår genom att travaren rutschar från sida till sida på skotskenan i stagvändningarna. Det är precis lika bekvämt som det låter.

## SJÄLVSLÄENDE FOCK

Sköter sig själv när man kryssar, och är därför perfekt i tränga farleder eller när man är få ombord.

Kan precis som en "vanlig" focck anpassas för inrullning.

Ger något mindre segelyta än en överlap-

pande focck, och därmed kanske inte riktigt samma prestanda.

En eftermonterad focckskotskena, som inte integrerats i däcket från början, sticker upp och kan vara i vägen, men oftast överväger bekvämligheten.

### INTE HUTLÖST DYRT

En focckskotskena för självskotning, inklusive rostfria sidostöd och fästen samt en travare, kostar 10 000 – 15 000 kronor för normala svenska båtstorlekar. Tänk på att skenan måste krökas och riktas in så att den alltid ger optimala 90 graders vinkel mot lastriktningen. Ett kindblock i stäven och ett nytt skot

får du för några hundralappar. Dessa prylar hittar du i välsorterade båttillbehörsbutiker. Skulle du behöva en helt ny självslående focck kan kostnaderna dock dra iväg. Rådgör i så fall med segelmakaren om det istället kan vara idé att till en vettigare kostnad anpassa din befintliga överlappande focck.

**Självslående focckar förekommer inte lika ofta på normala kölbåtar nere på kontinenten som här i Skandinavien, men desto vanligare är de på flerskrovsbåtar av alla storlekar. Där är ju förseglen oftast ganska små redan från början, och det blir därför naturligt att göra dem självslående. I många mindre dagseglingbåtar eller snabbseglande ekipage med små besättningar som har fullt upp med allt annat som måste fixas, anammas också bekvämligheten som en självslående focck innebär.**

Köper du en helt ny tillverkad båt från någon av de stora tillverkarna erbjuder de oftast en lösning för självslående focck som prisvärt tillval. I alla fall om du köper båten av en skandinavisk återförsäljare, som brukar vara noga med att få med självslående focck i utrustningspaketet. Inte sällan är skenan då också snyggt integrerad och försänkt i fördäck nära masten, så att man slipper alltför uppstickande delar. Annars kan en anpassad focckskotskena, inklusive rostfria



► Oavsett om du sitter i den franska dagsegelaren Bihan 6.50, surfar fram i Scow FR 18, njuter tillsammans med hustrun i stora Hanse 505, eller lattjar med ungarna i katamaranen Nautitech Open 40, kan du slappna av med en självslående focck. Foto: Bertel Kolthof, Hanse och Nautitech



◀ Fockskotskenor av många olika fabrikat, med tillhörande rostfria stöd och fästen, samt travare, finns att köpa i väl sorterade båt-tillbehörsaffärer. Här visas svenska Seldéns variant.



sidostöd och fästen samt en travare, både installeras vid tillverkningen eller eftermonteras på däck eller ruffsida. Sådana skensystem säljs för 10 000 – 15 000 kronor i båt-tillbehörshandeln, och passar de flesta vanliga båtar, såväl nyttillverkade som med flera decennier på nacken.

**Själva skotningen arrangeras vanligtvis genom att fockskotet leds från seglets skothorn genom travarens block och fram till ett kindblock nära stäven, innan det vänder tillbaka mot sittbrunnen och lämplig vinsch med avlastare. Vill du slippa ha skotet sträckt över fördäck kan du som alternativ dra det via travarens block till en trissa halvvägs upp i masten, sedan ner inuti masten och via ett block på däck akterut till sittbrunnen. Den sistnämnda lösningen utväxlas helst 2:1, genom att travarens block förses med en hunsvott där skotet görs fast, för att sedan löpa genom seglets skothornsring tillbaka till travarblocket och upp i masten. Det ger lite extra välbehövlig kraft, och gör hela paketet extra lätthanterligt och bekvämt.** 



# Golf Digest

# NÄRSPELS AKADEMI

NYA EVENT!

13-14 MAJ &  
10-11 JULI

OBS! BEGRÄNSAT  
ANTAL PLATSER



Frösåker Golf & Country Club



PGA Sweden National



Viktor Gustavsson



Matz Evensson

Få saker slår ljudet och känslan av en riktigt välslagen wedge eller en hålad putt under press. Vägen dit börjar med din närspelsteknik och är nyckeln för dig som verkligen vill ta din golf till nästa nivå.

Golf Digests succé Närspelsakademien är tillbaka! Återigen gör vi 49 sidor med knivskarp instruktion i tidningen under året. I år går vi ännu djupare och breddar ditt register av närspelslag, så att ingen situation på banan blir övermäktig. Men vi vill ta det ett steg längre och möta dig öga mot öga. Vi kommer under två fullspäckade dagar att gå igenom närspels absolut viktigaste delar i teori och praktik och ana-

lysa just dina behov. Utöver det kommer Titleists kunnigaste fitting-experterna visa hur rätt utrustning kan göra underverk för ditt närspel. 2017 genomför vi två event, på Frösåker Golf & Country Club utanför Västerås och PGA Sweden National utanför Malmö.

Miss inte den här unika chansen att lyfta din golf till helt nya höjder!

## Du får allt detta:

- » **Lektionspass** med Matz Evensson och Viktor Gustavsson (pitchning, chipping och puttnings). Här jobbar vi med allt från att lära ut rätt bollträff till en korrekt pitchsekvens. Hur bra är ditt puttstrok? Det går vi också igenom!
- » **Optimera din utrustning.** Några av Europas främsta utrustningsexperten kollar upp din putter och dina wedgar för att analysera hur utrustningen kan hjälpa dig att lyfta ditt spel.
- » **Mat:** Frukost, lunch och middag dag 1. Lunch dag 2.

För maximal kvalitet på träningen delas deltagarna in i homogena grupper utifrån handicapnivå. Max 6 pers per grupp.

Pris 3495 SEK

Två event!

{ Frösåker G&CC 13-14 Maj  
PGA Sweden National 10-11 Juli

ARRANGERAS AV

**Golf Digest**

I SAMARBETE MED

*Titleist*  
#1 ball in golf.

**Plus**  
Rabatterade erbjudande: från Titleist och Scotty Cameron!

**BOKA NU!**

FÖR MER INFO KRING PROGRAM OCH ANMÄLAN, VÄNLIGEN BESÖK: [WWW.GOLFDIGESTEVENT.SE](http://WWW.GOLFDIGESTEVENT.SE)



## Superlod

**H**umminbird satsar på storlek när de lanserar två nya navigatörer med ekolodsfunktion, Solix 12 och 15. Det är kombomaskiner med 12 respektive 15 tumms pekskärm. Humminbird låter dig dels styra apparaten med hjälp av fingrarna på skärmen, utmärkt för många moment när det är lugnt på sjön. Men allt du kan göra på pekskärmen kan du också göra med knappar, du behöver alltså inte välja vad som passar dig bäst utan du får allt. Solix klarar ekolod, radar, nätverksanslutningar och bluetoothanslutning

till telefonen. Dessutom kan du göra egna kartor över botten med tekniken som Humminbird kallar Autochart live. Då spelas ekolodsdaten in och skapar en karta i realtid, med djup och bottenbeskaffenhet. I samma veva lanserar Humminbird även en ny ekolodsteknik som man kallar Mega Imaging. Den arbetar på ännu högre frekvenser än tidigare och ska ge en ännu mer detaljerad ekolodsbild på djup upp till 35 meter där en stor del av fisket i våra vatten sker. Pris från 34 995 kronor.

## Nya småsnurror

**H**onda lanserar nytt på 4, 5 och 6 hästkrafter lagom till våren. De är bärbara och väger från 27 kilo. För att göra förvaring lättare kan du fälla in handtaget helt och de har en ny utformning av bärhandtaget. De ska vara lätta att starta och integrerade gummifästen ska göra att du slipper vibrationer i båten. De är utformade för små båtar och gummibåtar.

De två större modellerna BF5 och BF6 kan utrustas med ett nytt laddningssystem som ger 12 volt ombord ifall du vill kunna ladda en telefon eller andra prylar. Motorerna har inbyggda bränsletankar på 1,5 liter och räckvidden ska vara upp till 43 minuter på full gas enligt Hondas egna beräkningar. BF5 och BF6 kan även anslutas till extern tank ifall du vill åka på långfärd.

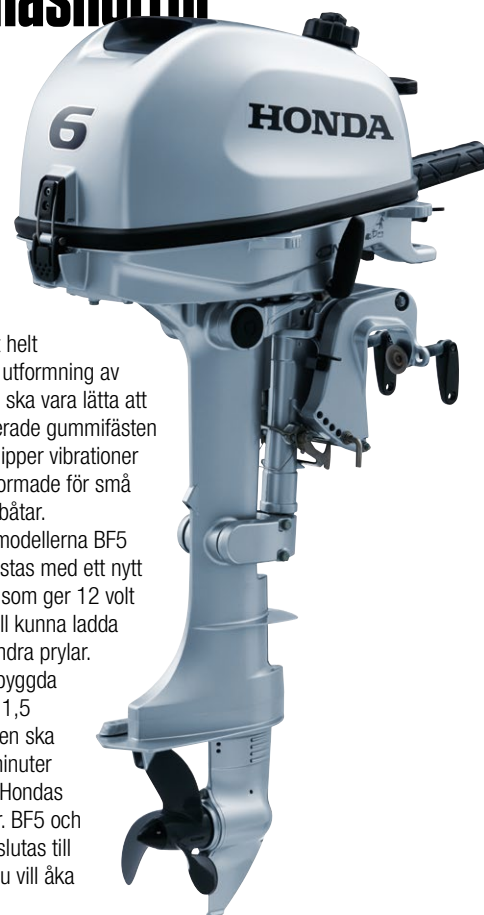

# LATRINTÖMNING PÅ BÄSTA SÄTT

*Enkelt, snabbt och säkert*

*Latrina Mini,  
ny prisvärd modell*

[www.latrina.se](http://www.latrina.se)



**LATRINA**®

NYA MERCURY 115 HP FOURSTROKE

## Skaffa riktigt hög prestanda i aktern.

Lätta Mercury 115 hp FourStroke tar dig ut på sjön. Motorn är hela 9 kg lättare än närmsta konkurrent, vilket ger den bästa accelerationen i klassen och en allmänt lättmanövrerad båt. Den stora slagvolymen ger ett högre vridmoment utan större ansträngning, vilket ger god komfort. Tack vare ny design är den även enkel att underhålla.

**Mercury har startspärr som standard på fyrtakts-motorer från 40 hk upp till 350 hk, vilket ger dig lägre försäkringspremier.**

It's good to have Mercury behind you.

[www.mercury.se](http://www.mercury.se)



› Finns med

### **Mercury Command Thrust växelhjul**

Ingen tillhandahåller ett bredare program av Command Thrust-modeller framtagna för maximal fart, hantering och manövreringsförmåga för utvalda aluminium och glasfiberbåtar.





## Singel-joystick

Allt fler tillverkare satsar på att göra det lättare att manövrera båten. Vi har sett dubbla inombordare och dubbla utombordare från de flesta stora tillverkare manövreras med en liten spak. Volvo Penta var först ut för över tio år sedan med IPS-systemet. Nu tar Mercury sin teknik vidare så att du kan använda deras joysticksystem även på enkelmonterade inombordare. När du har dubbla eller fler motorer arbetar de mot varandra och kan vrida och sidoförflytta båten. Med en motor måste du ha för- eller akterpropeller och en nyare Mercury-motor som fungerar med joystick.

Joysticken arbetar med inombordaren och bogpropellern parallellt och låter dig lägga till med finesse eller vända runt båten på en femöring om det behövs. Mercury har också uppdaterat sin funktion Smart Tow för lägre hastigheter när du har en wakesurfare på vågen bakom båten. Det finns även olika startprofiler för att få jämn fart när du drar upp en wakeboardåkare. Systemet fungerar med Mercurys bensin- och dieselmotorer och med sidopropellrar från Vetus och Side Power.



## Nya tvåtaktare

På Båtmässan i Göteborg visade Evinrude upp nya motorer i sin G2-serie. Det handlar om styrkor på 150, 175 och 200 hästkrafter. Volymen har ökat på blocket till 2,7 liter, alla modellerna bygger på samma block och effekten regleras digitalt. De kommer i fyra modeller: 150, 150 HO, 175 och 200 hästkrafter. Modellen som heter 200 HO bygger på det större blocket.

Evinrude hävdar att de har de lägsta utsläppen av alla utombordsmärken, man har sänkt varvtalet på tomgången för att den ska bli tystare och man har isolerat bättre. Men du lär inte komma ifrån det rytande ljudet när du fäller gasreglaget.

Evinrude lanserar även ett system som heter I-trim som automatiskt justerar trimläget för att passa olika båttyper. Känner du att du trimmar bättre än systemet kan du givetvis trimma själv. Priset startar på 159 900 kronor för 150-hästaren.

# Ta sjövägen till äventyret

Årets hetaste nyheter!

**SILVER EAGLE 640 BRX**  
Helt i aluminium.



**Silver**



**MERCURY**

**Kampanj 2017**

**SILVER SHARK 580 BRX**  
Mercury F115 ELPT EFI CT

Pris: **3.600 kr/mån**  
**364.900:-** (ord. pris:390.100:-)



# INTERBOAT

Marina upplevelser för alla

[www.interboat.se](http://www.interboat.se)

Dalarö 08-501 501 05

Luleå 0920-22 80 25

Danderyd 08-545 914 40

Norrköping 011-10 73 00

Karlshamn 0454-180 15

Skanstull 08-556 709 00

Vi samarbetar med: **svedea** **Swedbank**

# FRAMTIDSFUSION

**Trenden är blixtsnabb, väldesignad – och än så länge svindyr. Allt fler biltillverkare i lyxsegmentet sjösätter sina dyrgripar. De njuter av nytt strålkastarljus, samtidigt som båtbranschen får en välkommen acceleration in i framtiden.**

**A**ston Martin gör det. Lexus, Bugatti och Mercedes lika så. Tesla är så klart på väg, även om företaget redan nu hävdar att deras Model X också flyter fint i vattnet redan som den rullar idag. Allt fler biltillverkare börjar tillverka båtar. Innovationerna rasar fram på ett medvetet, modernt och nyskapande sätt som både sätter nytt strålkastarljus på biltillverkarna och får de trendkänsliga – och köpstarka – kunderna att haja till. Men den största förtjänsten är att de nya flytande, hjulskapade kreationerna skapar svallvågor av behövliga vitamininjektioner in i båtbranschen.

För, om vi ska vara ärliga, hur många nya och totalt modiga innovationer, djärva formspråk och tekniska revolutioner sjösätts egentligen inom båtsegmentet? Visst, härligt positiva exempel på nytänkande finns, men för att möta framtidens krav och utmaningar behövs mer. Mer mod.

Mer kreativitet. Mer medvetenhet. Och mer ramljus (som på sikt ger klirr i kassan). Det är ingen överdrift att säga att bilbranschen länge gått i bränschen för nya idéer, smarta designlösningar och tekniska finesser. Vi höjer knappast längre ens på ögonbrynen åt att dagens moderna bilar serverar oss lösningar och hjälpmedel för att höja vår komfort, säkerhet och allmänna trivsel. Vi tar det snudd på givet att vår rullande kompis bjuder på tjänster som att anpassa fart efter vägunderlag, fickparkera optimalt, minimera yttre buller, visa däckens tryck på instrumentpanelen med mera.

I en rörlig omgivning och lika nyckfull omvärld har det blivit allt viktigare (för den som har råd) att få sina rullande transportmedel anpassade efter personliga önskemål. Och de önskemålen omfattar mycket. Från drömlig design till finurlig konstruktion och praktisk planering. Det är en utveckling vi går till mötes också inom båtlivet. För ett år säkert: Det kommer att ställas andra krav på framtidens båtar. De nya kunderna är de som sitter på sina feta plånböcker och är redo att öppna dem när känslan är exakt rätt. De är vana att ställa krav. De vet vad de vill ha – och de vill ha allt. Det är just här de intressanta utmaningarna börjar.

**Det finns redan idag goda exempel på positivt framtidstänkande.** Schweiziska Ganz Boats, som Båtnytt besökte förra året, hyllas nu allt oftare i internationell press för sitt modiga nytänkande. Under Boot Düsseldorf visade det lilla familjevarvet upp sin nya vattensportsversion som förenar ett iögonfallande vackert yttre med de krav som ställs för den som vill ägna sig åt sport, vänner, solbadande, snabba färder och ett njutningsfullt familjeliv. En båt utan kompromisser. Den finns dessutom med eldrift och är utrustad med ett nyutvecklat tekniskt system, som utöver att ge information om båtens och motorns status, också hjälper till att fatta smarta beslut. Allt enligt sant modernt bilmanér.

En annan landsgranne, österrikiska Frauscher, som länge liknats vid båtverldens svar på Porsche, får också alltmer uppskattning och cred. Förr handlade det mest om den snygga designen och att varvet tidigt vågat satsa på eldrift. Nu har man lagt vikten på fiffiga finsmakarlösningar utöver det vanliga, men också skrovlinjer, effektivitet i vattnet, bränslesnålhet och implementering av nya framdriftslösningar. Så, i ljuset av detta är det spännande att fantisera om en flytande fusion av Volvo och Nimbus. Då skulle betydelsen av Volvos "jag rullar" både få ett tillskott av Nimbus "gloria, glans och skimmer" med de flytande egenskaperna som oemotståndlig bonus. Fast frågan är om inte vårt effektiva grannland i öster hinner före med en Axocar. 



# QUICKSILVER®

VÄNNER ✓  
PERFEKT BÅT ✓  
STÖRSTA FÅNGSTEN ✓

Sportigt, smart och helt optimerat för ett perfekt fiske.

905 Pilothouse imponerar med alla smarta lösningar för ett optimalt fiske samtidigt som den är både bekväm och snabb. 755 och 675 Pilothouse erbjuder klassens mest kompletta fiskebåtar i kombination med utrymmen och komfort. Och med 605 och 555 Pilothouse kan vi erbjuda superba fiskebåtar till riktigt konkurrenskraftiga priser.

[www.quicksilver-boats.com](http://www.quicksilver-boats.com)



# VILL SPÖA HERRARNA

**Världens bästa jetskiförare tränar på Göta älv och tävlar över hela världen. Emma-Nellie Örtendahl tog VM-guldet i Ski Ladies GP1 i Dubai i december. 2017 ska hon bli snabbare, starkare och tävla mot herrarna.**



#### Hur såg vägen till VM-guldet ut?

Det var en lång väg av träning, både på gymmet och på vattnet. Jag hade också en ny maskin som var mycket bättre att hantera. På EM-deltävlingen i somras hade jag den snabbaste varvtiden av både herrar och damer. Pappa har tävlat mycket tidigare och han hjälper mig att träna och att meka.

#### Hur mycket tränar du?

Det krävs bra allroundträning. Grundstyrka för att bryta ned maskinen i svängarna och kraft för att hålla i när jag gasar och bromsar. Jag instruerar i bodypump två gånger i veckan, kör två styrkepass och 2-3 konditionspass i veckan. Och så något körpass på skotern i veckan på försäsongen och mer när säsongen drar igång.

#### Beskriv din maskin!

Det är en specialbyggd maskin med Kawasakimotor. Den är lättare än standardmaskinerna, det gör att den bromsar väldigt snabbt. Då kan jag hålla väldigt hög fart långt in i svängarna, bromsa sent och sedan accelerera fort igen. Det tar på krafterna, men jag brukar också ligga långt före konkurrenterna.

#### Vad gör dig till en bra förare?

Jag är en extremt stor vinnarskalle och jag är bra på individuell sport. Jag vill alltid komma först, på träning, på tävling och hela tiden! Jag ger alltid allt och jag fuskar aldrig, inte heller när jag tränar. Sedan kan jag skärpa mig när det krävs. Inför första heatet i VM i Dubai körde jag mot fel boj men styrde rätt. Sedan var jag spänd och fick fel balans och höll på att ramla av. Men då skärpte jag mig på riktigt och hittade rytmen och vann guldet.

#### Vad ska du göra nu?

Jag ska bygga upp fysiken för att klara min nya maskin som ska bli ännu snabbare. Sedan ska jag utmana killarna i EM i samma klass som jag kör nu. Jag saknar att slåss om placeringarna, det roligaste förra året var Nordiska mästerskapen som jag körde mot herrarna, då fick jag kämpa. Sen ska jag testa några VM-heat med killarna. Det har aldrig hänt att en tjej tävlat mot herrarna i VM, men både arrangörerna, jag själv och många andra tycker att det är dags för mig att hoppa in bland killarna. Så det är planen. 

#### FAKTA

Emma-Nellie Örtendahl är 18 år och går teknisk linje på gymnasiet. Bor i Älvängen utanför Göteborg.

#### MERITER

Världsmästare 2016 Ski GP1. Tvåa i VM 2015. EM-guld, JVM-guld och SM-guld samt nordisk mästare.

#### OM JETSKI

Jetski körs på en bana runt bojar med höger- och vänstersvängar. 6-10 varv per heat. Det finns även offshoretävlingar med jetski.



# ignite the fun

JETSKI  
watercraft



**JETSKI SX-R**

Med ett starkt arv av ståmaskiner inom vattenskotersegmentet och otaliga racesegrar och mästerskapstitlar har Kawasaki nu tagit steget till nästa nivå i och med lanseringen av SX-R. En fyrcylindrig, 1498cc maskin med imponerande 152 hästkrafter, vilket gör den till den snabbast accelererande massproducerade ståuppmaskinen någonsin. Nya SX-R har både prestanda och köregenskaper som anslår ett nytt riktmärke som är inställt på "Ignite the fun".

Samarbetspartners

**svedea** **MOTUL**

**Kawasaki**

# GISSA SKROVET! VINN EN VÄST!

*Vilket material har huvudsakligen använts i vilken av de tre båtarnas skrov på bilderna? Para ihop rätt båt med rätt bokstav så kan du vinna en uppblåsbar flytväst från Baltic! Mejla ditt svar till [max.carlgren@egmont.se](mailto:max.carlgren@egmont.se) och märk mejlet "Båtfrågan".*

1



2



- A** Glasfiber
- B** Kolfiber
- C** Aluminium

3



## VINN!

UPPBLÅSBAR  
FLYTVÄST FRÅN  
BALTIC

**VINNAREN**

Rätt svar i 1 2017 var  
Limestone 24. Det visste  
Per Lundin i Täby. Grattis!



**Sunwaves Travel**  
Båtcharter & båtförsäljning

**HYR CHARTERBÅT**  
Kroatien, Grekland, Turkiet, Italien, Frankrike,  
Malta, Västindien, Thailand, m.m.  
Tel: 08-24 90 88 info@sunwavetravel.se

**RESERVDELAR TILL USA-BÅTAR**  
**Adam Marin**  
www.adammarin.se



Att slippa onaturliga klimatförändringar.  
Stöd Svenska Naturskyddsföreningens  
arbete med att försvara våra naturliga  
rättigheter. **Bli Miljöfadder!**  
För mer information ring 08-702 65 00  
eller besök [www.snf.se](http://www.snf.se)

Svenska Naturskyddsföreningen

**Kamakura**

**7x50 Oceanmaster**  
-inbyggd elektronisk kompass

**7x50 Seamaster**  
-med vanlig kompass

**7x50 Seamaster**  
-utan kompass



**BÄST I TEST**  
Praktiskt  
Båtagande

kamakura.se / molfo.se

**BÅTVÄRMARE**  
FÖRSÄLJNING • MONTERING  
SERVICE • RESERVDELAR  
Även postorder

- Webasto
- Eberspächer
- Wallas
- Thermo
- Ardic



**Seal Comfort ab**  
Ångshyddev 1, 181 31 Lidingö  
Tel: 070-712 43 93 Fax: 08-767 83 80  
www.sealcomfort.com

**Ställ cykeln  
i stället istället!**



**GATA FÖR ALLA**  
gataforalla.se



**SÄKRA DINA SLANGAR**  
Hydroscand har rätt produkter och rätt kunskap för din båt

- Specialanpassade båtslangar för
- Bränsle
- Avgaser
- Toalett
- Färskvatten
- Styrning
- Tilt- och trimfunktioner



**HYDROSCAND**  
SLANG OCH LEDNINGSKOMPONENTER

hydroscand.se

**Nyheter!**  
Dockmate **TWIST**



**dockmate**

**Trådlös joystick kontroll**  
360° styrkontroll via inombordsmotorer,  
bogpropeller och akterpropeller

- ▶ Kontroll riktning och hastighet
- ▶ Kontroll 1-2 ankarspel
- ▶ Vattentät IP67 och flyter
- ▶ Trådlös batteriladdar

Återförsäljare sökes!



Twist med trådlös laddar

**GSG**  
Automation & Control AS  
Drammen, Norge T:+47 4000 1995 www.dockmate.se

# Shrinkwrap & Boatcare



Skydda båten för transport eller vinterförvaring, med kraftig, seg och UV-beständig krympfilm.

Använd gaspistolens RIPACK 3000 för snabbt och snyggt resultat, förlängare finns som tillval i flera utföranden.

Bred och kraftig tape, självhäftande ventiler, VG-spännband, luckor med dragkedja m.m.

**NYHET! Nu även fraktfritt i hela Sverige!**

OMPAC, Lager i Göteborg • tel 031-40 69 00 • fax 031-40 65 50 • info@ompack.se • www.ompack.se

## PRENUMERERA?

[www.dintidning.se/batnytt](http://www.dintidning.se/batnytt)

eller maila vår kundtjänst [pren.bn@egmont.se](mailto:pren.bn@egmont.se)

## Se över ditt kapell inför båtsäsongen

Vi tvättar, impregnerar och reparerar båtkapell, dynor och parasoll. Vi finns mellan Upplands Väsby och Vallentuna.

Vi hjälper dig!

- Kapelltvätt och impregnering
- Reparera båtkapell
- Byta fönster
- Dragkedjor
- Öljetter
- Nya dynor
- Solskydd
- Parasoll

Inlämning av kapell kan även göras i

- Bammarboda i Åkersberga
- Roy's Maskin i Rimbo
- Centrala Uppsala

Ring oss för mer information om våra inlämningsställen

Vi skickar gärna en säck med förbetald frakt för inlämning på posten.

Kapellagning i Norrort  
Sälna Gård  
Rosersberg

Kapellagning.se  
info@kapellagning.se  
070-763 00 05

Lämna in ditt kapell innan 31 mars och få **10% rabatt** på tvätt och impregnering

Vi har 90-konto och kontrolleras av Svensk Insamlingskontroll.

Du behöver inte vara en ängel för att rädda liv.

Det räcker med lite bra planering.

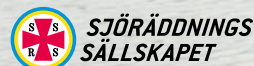

**SJÖRÄDDNINGSSÄLLSKAPET**

Testamentera en gåva till framtiden.



Klassiska Träbåtar  
Från  
**Snickeri Träbåten**



Motorsnipa 16 fot

Mer info? [trabaten.com](http://trabaten.com)

**KLIPPFAST®**  
Bergsankaret

Vi finns på  
**Allt för sjön!**

Du hittar oss  
hos Båtaccnten

Se nya  
Klippfast  
Maxi!



**prispressarna.se**  
Bäst priser på båtmotorer

Prispressade Suzuki utombordare med 1 till 7 års garanti. Priser Från:

|            |          |                |
|------------|----------|----------------|
| 60 Hk -16  | 69900:-  | rek (78900:-)  |
| 70 Hk -16  | 79900:-  | rek (94900:-)  |
| 90 Hk -16  | 89900:-  | rek (106400:-) |
| 115 Hk -16 | 99900:-  | rek (124900:-) |
| 140 Hk -16 | 109900:- | rek (142900:-) |
| 150 Hk -16 | 129900:- | rek (162900:-) |
| 175 Hk -16 | 139900:- | rek (179900:-) |
| 200 Hk -16 | 169900:- | rek (194900:-) |

Vi levererar och monterar i hela landet  
Monteringskostnad 4500:-  
Våra motorer är CE märkta  
Förmånlig finansiering finns  
Vi utför försäkringsuppdrag

Selva utombordare:

|        |          |
|--------|----------|
| 50 Hk  | 66990:-  |
| 70 Hk  | 89900:-  |
| 115 Hk | 115900:- |
| 150 Hk | 141590:- |

År vi inte billigast? Hör av er så prispressar vi!

**AAA**  
Högsta kreditvärdighet

08-7470526  
[www.prispressarna.se](http://www.prispressarna.se)  
[info@prispressarna.se](mailto:info@prispressarna.se)

Vi tar även inbyten!  
Se prispressarnas hemsida för dom senaste priserna.



**Nacka Kapell & Marintvätt**

VI HJÄLPER DIG MED: tvätt, mögelbehandling och impregnering av kapell, markiser, förtält, båtdynor, båtmattor samt reparationer, byte av blixtlås, rutor m.m

Info på [www.nackakapelltvatt.se](http://www.nackakapelltvatt.se)  
tel: 070-205 84 09

Adress: Stenhuggarvägen 2R, 132 38 Saltsjö-Boo

Vi skickar även säck med förbetald frakt för inlämning på Posten.



**BÅTKAPELLTVÄTT!**

Välkommen till Rentvätt, **Stockholms största båtkapelltvätteri**. Vi tvättar, mögelbehandlar och impregnerar alla typer av båtkapell, förtält och markiser.

Vi utför sömnadsarbeten såsom reparationer, byte av rutor, dragkedjor, tryckknappar, kardborrband, öljetter m.m. Dessutom tillverkar vi nya båtdynor, kapell, motorbåtskapell, sprayhood, bomkapell, segelkapell osv.

Högsta kvalitet till rimliga priser.

Bor du inte i Stockholm kan vi skicka säck med förbetald frakt för inlämning på posten.

**Undvik vårrusningen. Lämna in nu!**

**REN TVÄTT AB**

**KAPELLTVÄTT • IMPREGNERING**

**NYTILLVERKNING • LAGNING**

Grindstuvägen 40, 167 33 BROMMA • 08-28 85 34  
[www.rentvatt.com](http://www.rentvatt.com)



**HENSONS TVÄTT & SJÖVERKSTAD**

Vi ses på Allt för sjön, i monter C14:18

Vi översänder färdig säck med betald frakt, för inlämning på posten.

Var tvättar du ditt båtkapell och segel?

**HENSONSTVÄTT**  
Koppargatan 9, Lomma  
Tel 040-41 26 36

[www.hensons.se](http://www.hensons.se) [info@hensons.se](mailto:info@hensons.se)

Medlem i **SweBoat**  
Båtbranschens Riksförbund



# SMART NORSK BOWRIDER

I BUTIK  
**23**  
MARS

*Askeladden C65 BR*



**+**  
TESTER  
PRYLAR  
REPORTAGE

# Targa®

The 4x4 of the sea

Besök oss på **ALLT FÖR SJÖN**  
i Stockholm 4.-12.03.2017

Nyhetsmodellen **TARGA 30.1**  
med den alternativa exteriör-  
designen **BLACK LINE** ställs ut



## THE TRUE FORERUNNER.

T23.1

T25.1

T27.1

T30.1

T32

T35

T37

T44

**SEA4YOU**  
nordic marine

Ostkusten: Sea4You Sweden AB, Skogsövägen 22, 133 33 Saltsjöbaden. Tel 08 717 04 05. [www.sea4you.se](http://www.sea4you.se)  
Västkusten: Nordic Marine Scandinavia AB, Lilla Varvsgatan 12, 44266 Marstrand. Tel 0303 613 00. [www.nordicmarine.se](http://www.nordicmarine.se)



# 130 LEDANDE TILLVERKARE REKOMMENDERAR STA-BIL® BRÄNSLESTABILISATOR



Dagens bränsle åldras snabbt och kan ge allvarliga motorskador. STA-BIL® råder bot på problemen och rengör dessutom bränslesystemet för optimal prestanda. Gör som din motortillverkare rekommenderar; använd STA-BIL® så du kan njuta av livet på sjön, inte meka.

STA-BIL® rekommenderas av över 130 ledande tillverkare och har fått Industry Awards av bl.a Honda, Mercury, John Deere, Kawasaki, Shell, GM, Ford, Volvo Penta, m.fl.

STA-BIL® överträffar alla tillverkares krav och är säker att använda, innehåller inga enzymer / biocider / alkohol.

Distribueras i Norden av STA-BIL Nordic AB

LÄS MER PÅ [STA-BIL.SE](http://STA-BIL.SE)

MAIL: [info@sta-bil.se](mailto:info@sta-bil.se) / TEL: 020-1202822